

Husqvarna, 2018-03-21

## Safety and Operating Instructions

Dear customer,

thank you for choosing a Husqvarna quality product. We hope that you will genuinely enjoy it. Please note that the enclosed manual contains Atlas Copco references.

The Husqvarna Group is vouching for the quality of this product.

If you have any questions, please do not hesitate to contact our local sales or service point.

Husqvarna AB  
561 82 Husqvarna, Sweden

---

*Bulgarian:*

Хускварна, 2018-03-12

## Инструкция за безопасност и експлоатация

Уважаеми потребителю,

Благодаря ви, че избрахте качествения продукт на Husqvarna. Надяваме се, че ще го оцените с голямо задоволство.

Имайте предвид, че приложеното ръководство съдържа инструкции на Atlas Copco.

Husqvarna Group гарантира качеството на този продукт.

Ако имате някакви въпроси, моля не се колебайте да се свържете с нашите търговски представители или най-близкия наш сервиз.

Husqvarna AB  
561 82 Хускварна, Швеция

---

## Инструкции за безопасност и експлоатация Виброплоча

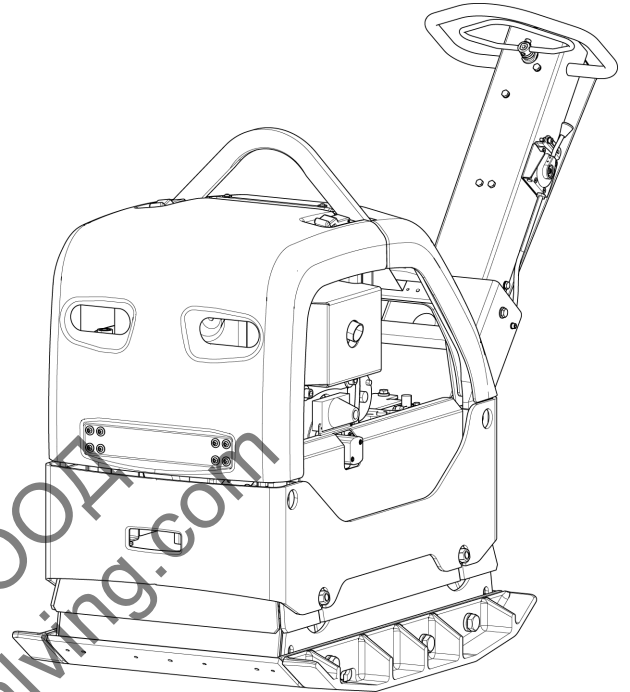

Ташев-Галвинг ООД  
www.tashev-galving.com

Ташев-Галвинг ООД  
[www.tashev-galving.com](http://www.tashev-galving.com)

# Съдържание

Въведение.....	5
За инструкциите за експлоатация и безопасна работа.....	5
<b>Инструкции за безопасност.....</b>	<b>6</b>
<b>Сигнални думи за безопасност.....</b>	<b>6</b>
<b>Лични предпазни мерки и квалификации.....</b>	<b>6</b>
Лични предпазни средства.....	6
Дроги, алкохол или медикаменти.....	6
<b>Експлоатация, предпазни мерки.....</b>	<b>6</b>
<b>Превоз, предпазни мерки.....</b>	<b>11</b>
<b>Поддръжка, предпазни мерки.....</b>	<b>11</b>
<b>Съхранение, предпазни мерки.....</b>	<b>11</b>
<b>Общ преглед.....</b>	<b>12</b>
<b>Конструкция и функция.....</b>	<b>12</b>
<b>Основни части.....</b>	<b>12</b>
<b>Етикети.....</b>	<b>13</b>
Табелка с данни.....	14
Етикет за ниво на шума.....	14
Предупредителна табела, прочетете ръководството с инструкции.....	14
Предупредителна табела, заключваща ръчка.....	15
Етикет за безопасност.....	15
Предупредителен етикет - пакет от свити пружини.....	15
Етикет за ниво на хидравличното масло.....	15
Етикет за биологично хидравлично масло.....	15
Предупредителна табела, прочетете ръководството с инструкции.....	15
Етикет за ръчно стартиране на двигателя.....	15
Етикет за табло на оператора.....	15
Етикет с информация.....	16
Етикет за управление на дроселовата клапа.....	16
Етикет за управление на дроселовата клапа.....	16
Етикет за електрическо стартиране на двигателя.....	16
<b>Транспорт.....</b>	<b>16</b>
<b>Повдигане на машината.....</b>	<b>16</b>
Повдигане на машината.....	17
<b>Безопасно транспортиране.....</b>	<b>17</b>
Безопасно транспортиране.....	17
<b>Монтаж.....</b>	<b>17</b>
<b>Гориво.....</b>	<b>17</b>
Пълнене.....	17
<b>Експлоатация.....</b>	<b>18</b>
<b>Работа в близост до ръбове.....</b>	<b>18</b>
<b>Работа по наклони.....</b>	<b>18</b>
<b>Пускане и спиране.....</b>	<b>19</b>
Преди стартиране, Hatz.....	19
Стартиране на двигателя, ръчно стартиране на Hatz.....	21
Стартиране на двигателя, електрическо стартиране на Hatz.....	24
Спиране на двигателя, ръчно стартиране на Hatz.....	26
Спиране на двигателя, електрическо стартиране на Hatz.....	27
<b>Работа.....</b>	<b>28</b>
Шофиране.....	28
<b>С1 - Индикатор за свиване (Опция).....</b>	<b>29</b>

При правене на почивка.....	29
Паркиране, електрическо стартиране.....	29
Поддръжка.....	29
<b>На всеки 10 часа работа (ежедневно)</b> .....	30
Проверяване на двигателя.....	30
Проверка на въздушния филтър.....	30
Проверка на осигурителните ремъци.....	31
Проверка на органите за управление на машината.....	31
Почистване на машината.....	31
<b>След първите 20 часа работа</b> .....	32
<b>На всеки 100 часа работа</b> .....	32
Проверка на V-образния ремък.....	32
Проверка на амортизьорите.....	33
<b>На всеки 250 часа работа (всеки месец)</b> .....	33
Проверяване на болтовите връзки.....	33
Проверка на акумулаторната батерия.....	33
Хидравлична система, проверка на нивото на хидравличното масло.....	34
<b>На всеки 500 часа на работа (ежегодно)</b> .....	34
Смяна на маслото в ексцентриковия елемент.....	34
Хидравлична система, смяна на хидравличното масло.....	35
Изхвърляне.....	35
Съхранение.....	36
Технически данни.....	37
Данни на машината.....	37
Изложение на декларацията за шум и вибрации.....	38
Данни за шум и вибрации.....	38
Неопределености, стойност на звука.....	39
Размери (без удължителите).....	40
Размери (с удължителите).....	41
Декларация за съответствие на ЕО.....	42
Декларация на ЕО за съответствие (Директива на ЕО 2006/42/ЕО).....	42

## Въведение

Благодарим Ви, че избрахте продукт на Atlas Copco. От 1873, ние сме предани на идеята да откриваме нови и по-добри начини за задоволяване нуждите на клиентите. През годините, разработихме иновативни и ергономични дизайни на продукти, които помагат на клиентите да подобрят и рационализират тяхната ежедневна работа.

Atlas Copco има стабилни международни продажби и сервизна мрежа, състояща се от клиентски центрове и дистрибутори по целия свят. Нашите експерти са висококвалифицирани професионалисти с обширни знания за продуктите и опит в приложението. Във всички кътчета на света, ние можем да предложим поддръжка на продукти и експертиза са осигуряване получаването винаги на максимална ефективност от нашите клиенти.

За повече информация, моля посетете: [www.atlascopco.com](http://www.atlascopco.com)

Construction Tools EOOD

7000 Rousse

Bulgaria

## За инструкциите за експлоатация и безопасна работа

Целта на указанията е да ви предостави знания за това как да използвате машината по един ефективен, безопасен начин. Указанията ви дават също така съвети и как да се извършва редовната поддръжка на машината.

Преди да използвате машината за първи път, трябва да прочетете внимателно тези инструкции и да ги разберете всички.

Ташев Ташвинг ЕООД  
[www.tashwinng.com](http://www.tashwinng.com)

## Инструкции за безопасност

За намаляване на риска от сериозни наранявания или смърт на Вас или околните, прочетете и разберете Инструкциите за безопасност и употреба преди да монтирате, работите, ремонтирате, поддържате машината или да сменят нейни аксесоари.

Публикувайте тази инструкция за безопасност и работна на работните места, осигурете копия на служителите и се уверете, че всеки е прочел инструкциите за безопасност и експлоатация, преди да работи или обслужване на машината. Само за професионална употреба.

В допълнение, операторът или служителя на оператора трябва да оцени специфичните рискове, които може да възникнат в резултат от всяка употреба на машината.

Допълнителни указания за двигателя може да се намерят в ръководството на производителя на двигателя.

## Сигнални думи за безопасност

Сигналните думи за безопасност Опасност, Предупреждение и Внимание имат следното значение:

### ОПАСНОСТ

Указва опасна ситуация, която, ако не се избегне, ще доведе до смърт или сериозна телесна повреда.

### ПРЕДУПРЕЖДЕНИЕ

Указва опасна ситуация, която, ако не се избегне, ще доведе до смърт или сериозна телесна повреда.

### ВНИМАНИЕ

Указва опасна ситуация, която, ако не се избегне, може да доведе до дребна или средна телесна повреда.

## Лични предпазни мерки и квалификации

Само квалифицирани и обучени лица могат да работят или да поддържат машината. Те трябва да са физически в състояние да се справят с по-голямата част, теглото и мощността на машината. Винаги използвайте здравия си разум и добра преценка.

## Лични предпазни средства

Винаги използвайте одобрени предпазни средства. Операторите и другите лица в работната зона трябва да носят предпазни средства, включващи като минимум:

- Защитна каска
- Защита за слуха
- Устойчиви на удари защитни средства за очите със странична защита
- Защита на дихателната система, когато е подходяща
- Предпазни ръкавици
- Подходящи предпазни обувки
- Подходящо цяло или подобно работно облекло (без разхлабени части) което покрива ръцете и краката Ви.

## Дроги, алкохол или медикаменти

### ▲ ПРЕДУПРЕЖДЕНИЕ Дроги, алкохол или медикаменти

Дрогите, алкохолът или медикаментите може да повлияе Вашата преценка и силите Ви за концентрация. Лошите реакции и неправилна оценка могат да доведат до сериозни инциденти и смърт.

- ▶ Никога не използвайте машината, когато сте изморени или под въздействието на наркотични вещества, алкохол или медикаменти.
- ▶ Никое лице, под въздействието на наркотични вещества, алкохол или медикаменти не може да работи с машината.

## Експлоатация, предпазни мерки

### ▲ ОПАСНОСТ Опасност от експлозия

Може да настъпи експлозия, ако топла машина или изпускателна тръба влезе в контакт с взривни вещества. По време на работа с определени материали може да възникнат искри и запалване. Експлозиите ще доведат до тежки наранявания или смърт.

- ▶ Никога не работете с машината в експлозивна среда.
- ▶ Никога не използвайте машината близо до леснозапалими материали, изпарения или прах.
- ▶ Уверете се, че няма неустановени източници на газ или експлозиви.

- ▶ Избягвайте контакт с топла изпускателна тръба или долната част на машината.

### ▲ ОПАСНОСТ Опасност от пожар

Ако в машината започне пожар, той може да причини наранявания.

- ▶ При възможност използвайте прахов пожарогасител от клас АВЕ, в противен случай използвайте пожарогасител тип ВЕ с въглероден двуокис.

### ▲ ОПАСНОСТ Опасност от гориво

Горивото е запалимо, а горивните пари може да експлодират при запалване, което води до сериозни наранявания или смърт.

- ▶ Защитете кожата си от контакт с горивото. Ако в кожата е проникнало гориво, се консултирайте с квалифициран здравен специалист.
- ▶ Никога не сваляйте капачката и не пълнете резервоара за гориво, когато машината е гореща.
- ▶ Пълнете резервоара за гориво на открито, или в чисто и проветриво място, без искри и открит пламък. Пълнете резервоара за гориво на поне десет метра (30 фута) от мястото, където ще се използва машината.
- ▶ Освобождавайте капачката бавно, за да изпуснете налягането.
- ▶ Никога не препълвайте резервоара за гориво.
- ▶ Постарайте се да завинтвате капачката, когато машината се използва.
- ▶ Избягвайте разливане на гориво по машината и избърсвайте разлятото гориво.
- ▶ Редовно проверявайте за течове от гориво. Никога не използвайте машината, ако от нея изтича гориво.
- ▶ Никога не използвайте машината в близост до материал, който може да създава искри. Махайте всички горещи или създаващи искри устройства, преди да стартирате машината.
- ▶ Никога не пушете, когато пълните резервоара за гориво, или при работа с машината или по нейното обслужване.
- ▶ Съхранявайте горивото в съд, който е специално изработен и одобрен за целта.
- ▶ За изпразнените съдове за гориво и масло трябва да се полагат грижи и се връщат на търговеца на дребно.
- ▶ Никога не използвайте пръстите си, за да проверявате за течове на течности.

### ▲ ПРЕДУПРЕЖДЕНИЕ Неочаквани движения

Машината е изложена на тежки напрежения по време на работа. Ако машината се повреди или заседне, може да има внезапно и неочаквано движение, което може да доведе до наранявания.

- ▶ Винаги проверявайте машината преди употреба. Никога не използвайте машината, ако подозирате, че е повредена.
- ▶ Уверете се, че дръжката е чиста и без грес и масла.
- ▶ Дръжте краката си далеч от машината.
- ▶ Никога не сядайте върху машината.
- ▶ Никога не удряйте и не злоупотребявайте с машината.
- ▶ Обръщайте внимание и гледайте какво правите.



**▲ ПРЕДУПРЕЖДЕНИЕ Опасност от прах и дим**

Прахът и/или парите, създавани или разпръсквани при използване на машината, могат да причинят сериозни и трайни заболявания на дихателната система, болести, или друга телесна повреда (например, силикоза или друго необратимо заболяване на белите дробове, които могат да бъдат фатални, рак, вродени дефекти и/или възпаление на кожата).

Някои прахове и дим, създавани от работите по уплътняване, съдържат вещества, за които е известно на щат Калифорния и други органи, че причиняват респираторни заболявания, рак, вродени дефекти, или друга репродуктивна заплаха. Някои примери за такива вещества са:

- Кристален силициев диоксид, цимент и други продукти за зидария.
- Арсен и хром от химически обработен каучук.
- Екстракти от бои на основата на олово.

Прахът и димът във въздуха могат да бъдат невидими с невъоръжено око, така че не разчитайте на зрението си, за да определите дали има прах или пари във въздуха.

За да намалите риска от излагане на прах и дим, направете всички от следните:

- ▶ Извършете специфична за обекта оценка на риска. Оценката на риска трябва да включва прах и дим, създадени от използването на машината и потенциала за смущаващ съществуващ прах.
- ▶ Използвайте подходящи инженерни контроли, за да сведете до минимум количеството на прах и дим във въздуха и да сведете до минимум натрупването им върху оборудване, повърхности, дрехи и части на тялото. Примерите за контроли включват: смукателна вентилация и системи за събиране на прах, струи вода и мокро пробиване. Контролирайте праха и дима при източника, където е възможно. Уверете се, че органите за управление са правилно монтирани, поддържани и се използват правилно.
- ▶ Носете, поддържайте и използвайте правилно предпазните средства за защита на дихателните пътища, както е указано от вашия работодател и както се изисква от наредбите за професионално здравеопазване и безопасност. Предпазните средства за защита на дихателните пътища трябва да бъдат ефективни за вида на веществото (и ако е приложимо - одобрени от съответния държавен орган).
- ▶ Работете в добре проветрено място.

- ▶ Ако машината има ауспух за отработените газове, го насочете директно така, че да намалява смущенията от прах в запрашена околна среда.
- ▶ Експлоатирайте и поддържайте машината, както се препоръчва в инструкциите за експлоатация и безопасност
- ▶ Носете защитни облекла, които могат да се перат, или такива за еднократна употреба на работната площадка, вземайте душ и се преобличайте в чисти дрехи преди напускане на работното място, за да намалите излагането на прах и дим на себе си, други лица, коли, домове и други области.
- ▶ Избягвайте ядене, пиене и използване на тютюневи изделия в зони, където има прах или пари.
- ▶ Измивайте си ръцете и лицето старателно, колкото е възможно по-скоро при напускане на зоната на излагане и винаги преди ядене, пиене, използване на тютюневи изделия, или осъществяване на контакт с други лица.
- ▶ Спазвайте всички приложими закони и подзаконовни актове, включително здравословните и регламентите за безопасност.
- ▶ Участвайте в програми за мониторинг на въздуха, медицински изследвания, както и програми за обучение по здравеопазване и безопасност, предвидени от вашия работодател или търговски организации и в съответствие с наредбите и препоръките по професионално здравеопазване и безопасност. Консултирайте се с лекари с опит в съответната трудова медицина.
- ▶ Работете с вашия работодател и търговска организация за намаляване на излагането на въздействие на прах и дим на работното място и намаляване на рисковете. Трябва да се съставят и изпълняват ефективни програми, политики и процедури по здравеопазване и безопасност за защита на работниците и останалите от опасно излагане на прах и дим на базата на съвети от експерти по здравеопазване и безопасност. Консултирайте се с експерти.

**▲ ОПАСНОСТ Опасност от отработени газове**

Отработените газове от двигателя с вътрешно горене на машината съдържат въглероден окис, който е отровен и химикали, известни на щат Калифорния като причиняващи рак и заплаха за репродуктивната способност. Вдишването на отработените газове може да причини сериозни наранявания или смърт.

- ▶ Никога не вдишвайте отработени газове.
- ▶ Осигурете добра вентилация (извличане на въздуха с вентилатор, ако е необходимо).

**▲ ПРЕДУПРЕЖДЕНИЕ Опасност от акумулаторната батерия**

Акумулаторът съдържа отровна и разяждаща сярна киселина и може да експлодира, което може да доведе до нараняване.

- ▶ Никога не излагайте акумулаторната батерия на открит огън, искри, силна топлина, или нещо друго там, където съществува риск от експлозия.
- ▶ Избягвайте попадане на киселина върху кожата, дрехите или върху машината.
- ▶ Ако сярна киселина попадне в очите ви, изплакнете със слаба водна струя в продължение поне на 15 минути и след това незабавно потърсете лекар.
- ▶ Никога не свързвайте накъсо на полюсните изводи на батерията, когато поставяте или сменяте батерията.

**▲ ПРЕДУПРЕЖДЕНИЕ Летящи отломки**

Неспазването на изискванията към заготовките, принадлежностите, или дори към самата машина, може да създаде летящи с висока скорост отломки. По време на работа може да се отделят летящи отломки или други частици от уплътнения материал и да причинят телесна повреда от удяне на оператора или на други лица. За да намалите тези рискове:

- ▶ Използвайте одобрени лични предпазни средства и каска за безопасност, включваща удароустойчиви предпазни средства за очите със странична защита.
- ▶ Уверете се, че в работната зона няма неупълномощени лица.
- ▶ Пазете работното място без чужди тела.

**▲ ПРЕДУПРЕЖДЕНИЕ Опасност от хидравлична система**

Хидравличните маркучи са изработени от каучук и може да се влошат с времето с последващ риск от разделяне. Това може да причини телесни наранявания.

- ▶ Поддържайте редовно хидравличната система.
- ▶ Винаги, когато има несигурност по отношение на устойчивостта и износването сменяйте маркучите с нови оригинални такива.

**▲ ПРЕДУПРЕЖДЕНИЕ Опасности от склонове**

По време на работа укрепвайте машината, така че да не може да падне, ако е разположена по наклон. Едно падане може да доведе до тежки аварии и телесна повреда.

- ▶ Винаги се уверявайте, че целият персонал в работната зона е по-високо нагоре по склона от машината.
- ▶ Винаги работете с машината нагоре и надолу по склоновете, когато е разположена по наклони.
- ▶ Никога не превишавайте максималния препоръчан ъгъл на наклон при работа с машината. Спазвайте препоръките.

**▲ ПРЕДУПРЕЖДЕНИЕ Рискове при движение**

При използване на машината за извършване на работни дейности, може да изпитате неразположение в ръцете, рамената, плешките, гърба или други части на тялото.

- ▶ Заемайте удобна поза, докато поддържате стабилен стоеж и избягвайте неудобни небалансирани пози.
- ▶ Смяната на стойката по време на продължителна работа може да помогне за избягване на неразположението и умората.
- ▶ В случай на постоянни или повтарящи се симптоми направете консултация с квалифициран здравен професионалист.

**▲ ПРЕДУПРЕЖДЕНИЕ Опасности от вибрации**

Нормалното и правилното използване на машината излагат оператора на вибрации. Редовното и често излагане на вибрации може да допринесе за или утежни нараняванията или разстройствата на пръстите на оператора, ръцете, китките, ръцете, раменете и/или нервите и снабдяването с кръв или други части на тялото, включително водещите до инвалидност и/или постоянни травми или заболявания, които може да се развият постепенно в продължение на седмици, месеци или години. Такива наранявания или нарушения могат да включват увреждане на системата на кръвообращението, увреждане на нервната система, увреждане на ставите и евентуално увреждане на други структури на тялото.

Ако се появят по някое време изтръпване, упорит и повтарящ се дискомфорт, усещане за парене, скованост, пулсиране, изтръпване, болка, тремор, отслабване на захвата, избелване на кожата, или други симптоми при работа на машината или когато не се работи с машината, трябва да се спре работата с машината, да се уведоми вашият работодател и да се потърси медицинска помощ. Продължителната употреба на машината след появата на такива симптоми може да увеличи риска от симптоми, които стават по-тежки и/или постоянни.

Експлоатирайте и поддържайте машината, както се препоръчва в тези инструкции, за да се предотврати ненужното увеличаване на вибрациите.

За намаляване на излагането на оператора на въздействието на вибрации може да спомогне следното:

- ▶ Ако машината има амортизорни ръкохватки, ги дръжте в централно положение и избягвайте натискането им в крайните ограничители.
- ▶ Когато се задейства ударният механизъм, единственият ви телесен контакт с машината трябва да са вашите ръце върху ръкохватка или ръкохватките. Избягвайте всякакъв друг контакт, например като подпирате някоя част от тялото към машината, или се навеждате върху машината в опит да увеличите силата на подаване.
- ▶ Уверете се, че машината е добре поддържана и не е износена.
- ▶ Незабавно спрете да работите, ако машината изведнъж започва да вибрира силно. Преди възобновяване на работа, открийте и отстранете причината за увеличените вибрации.

- ▶ Участвайте в здравен надзор или наблюдение, медицински прегледи и програми за обучение, предлагани от вашия работодател и когато това се изисква от закона.
- ▶ При работа в студени условия носете топли дрехи и поддържайте ръцете си топли и сухи.

Вижте „Изложение на декларацията за шум и вибрации“ за машината, включваща обявената стойност на вибрациите. Тази информация може да бъде намерена в края на тези инструкции за безопасност и експлоатация.

**▲ ПРЕДУПРЕЖДЕНИЕ Опасност от захващане**

Налице е риск от завличане или улавяне от въртящи се машинни части на украшения на шията, коса, ръкавици и дрехи. Това може да предизвика задавяне, скалпиране, разкъсвания, или смърт. За да намалите риска:

- ▶ Никога не хващайте и не докосвайте въртяща се машинна част.
- ▶ Избягвайте да носите дрехи, украшения на шията или ръкавици, които могат да се захванат.
- ▶ Покривайте дългите коси с мрежа за коса.

**▲ ОПАСНОСТ Опасност от електрически удар**

Машината не е изолирана електрически. Ако машината влезе в контакт с електричество, може да се стигне до сериозни увреждания или смърт.

- ▶ Никога не работете с машината близо до какъвто и да е електрически кабел или друг източник на електричество.
- ▶ Уверете се, че в работната област, няма скрити кабели или други източници на електричество.

**▲ ПРЕДУПРЕЖДЕНИЕ Опасност от скрити предмети**

По време на работа, скритите кабели и тръби представляват опасност, която може да доведе до сериозни наранявания.

- ▶ Проверявайте състава на материала, преди да започнете работа.
- ▶ Внимавайте за скрити кабели и тръби, например електрически, телефонни, водопроводни, газови и канализационни линии.
- ▶ Ако машината изглежда е ударила скрит предмет, изключете машината веднага.
- ▶ Уверете се, че няма опасност, преди да продължите.

### ▲ ПРЕДУПРЕЖДЕНИЕ Принудително стартиране

Принудителното стартиране на машината може да причини нараняване.

- ▶ Дръжте ръцете си далеч от устройството за пускане и спиране, докато не сте готови да стартирате машината.
- ▶ Научете как се изключва машината в случай на извънредна ситуация.

### ▲ ПРЕДУПРЕЖДЕНИЕ Опасност от шум

Високите нива на шум могат да причинят постоянна загуба на слуха и други проблеми, като шум в ушите (звън, жужене, свистене или бръмчене в ушите). За да намалите рисковете и да предотвратите ненужно увеличение на нивата на шум:

- ▶ Основното е оценката на тези опасности и въвеждането на подходящ контрол.
- ▶ Експлоатирайте и поддържайте машината съобразно препоръките в тези инструкции.
- ▶ Ако машината има заглушител, проверете дали той е на мястото си и е в добро работно състояние.
- ▶ Винаги използвайте защита за слуха.

## Превоз, предпазни мерки

### ▲ ПРЕДУПРЕЖДЕНИЕ Опасност при товарене и разтоварване

Когато машината се повдига с кран и подобен уред, това може да доведе до нараняване.

- ▶ Използвайте маркираните точки за повдигане.
- ▶ Уверете се, че всички подемни устройства са оразмерени за теглото на машината.
- ▶ Никога не стойте под или в непосредствена близост до машината.

## Поддръжка, предпазни мерки

### ▲ ПРЕДУПРЕЖДЕНИЕ Модификация на машината

Всяка модификация на машината може да доведе до физически наранявания на Вас и околните.

- ▶ Никога не модифицирайте машината. Модифицирани машини не се покриват от гаранцията или от отговорността за продукта.
- ▶ Винаги използвайте оригинални части и принадлежности, одобрени от Atlas Copco.
- ▶ Подменяйте незабавно повредените части.

- ▶ Подменяйте своевременно износени компоненти.

### ▲ ПРЕДУПРЕЖДЕНИЕ Опасност от горещо масло

При смяна на маслото, масления филтър или хидравличното масло в гореща машина има опасност от изгаряне.

- ▶ Изчаквайте, докато машината изстине, преди да сменяте маслото.

### ▲ ВНИМАНИЕ Висока температура

Предният капак на машината, ауспухът и хидравличната система се нагорещават по време на работа. Докосването им може да доведе до изгаряния.

- ▶ Никога не докосвайте горещ преден капак.
- ▶ Никога не докосвайте горещ ауспух.
- ▶ Никога не докосвайте хидравличната система.
- ▶ Изчаквайте, докато предният капак, ауспухът и долната част се охладят, преди да извършвате работи по поддръжката.

*Указание* Всяка употреба на бързо зарядно устройство за зареждане на акумулаторната батерия може да съкрати времето на експлоатационния ресурс на батерията.

## Съхранение, предпазни мерки

- ◆ Съхранявайте машината на сигурно място, далеч от достъп на деца и заключена.

## Общ преглед

За намаляване на риска от сериозни наранявания или смърт на Вас или околните, прочетете и разберете Инструкциите за безопасност, които може да бъдат намерени на предходните страници на тези инструкции, преди да работите, ремонтирате с тази машина.

## Конструкция и функция

Реверсивните виброплочи LG са ефективни машини за уплътняване, които са специално конструирани за уплътняване на средни до дълбоки слоеве на зърнести почви в ограничени зони, като изкопи, паркинги и фундаменти наред с останалите зони. Не е разрешена друга употреба.

Виброплочите LG трябва да бъдат използвани само в добре проветрени помещения, както е случаят с всички машини с двигатели с вътрешно горене.

Виброплочата LG не трябва да се тегли зад превозни средства.

Не работете върху по-стръмни склонове от препоръчаните в това ръководство.

С комплект за павиране те са подходящи и за приложения за полагане на павеа.

Вижте списъка с резервните части, за да изберете точните части и комплекти.

Само за професионална употреба.

## Основни части

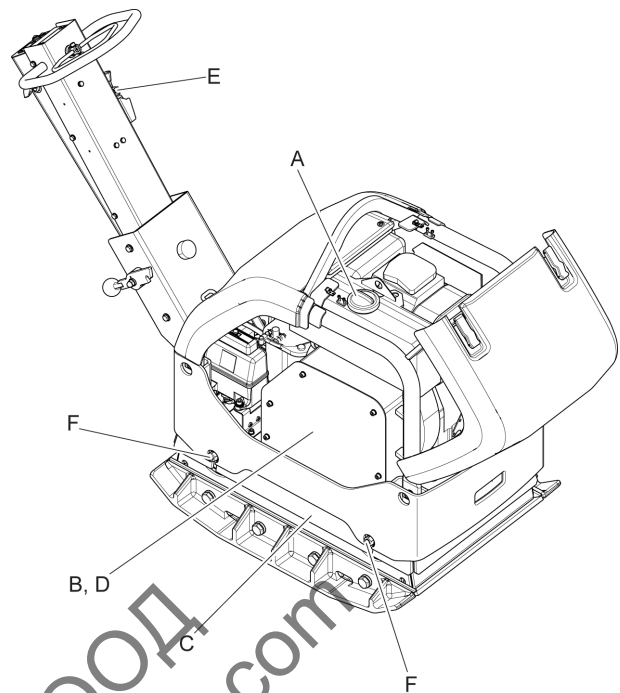

- A. Резервоар за гориво
- B. Предпазител на ремъка
- C. Ексцентриков елемент
- D. V-образен ремък
- E. Управление на дроселовата клапа
- F. Тампон

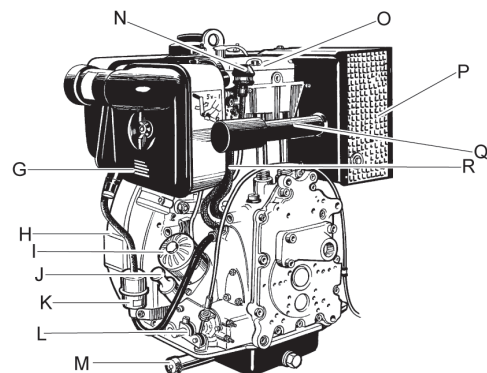

- G. Въздушен филтър
- H. Охладителна система
- I. Маслен филтър
- J. Масломерна пръчка
- K. Горивен филтър
- L. Двигател, управление на оборотите
- M. Пробка за източване на масло
- N. Индикатор на въздушния филтър

- O. Капак на цилиндровата глава
- P. Заглушител
- Q. Ауслухова тръба
- R. Инжекционна помпа
- S. Пробка за масло, ексцентрик елемент

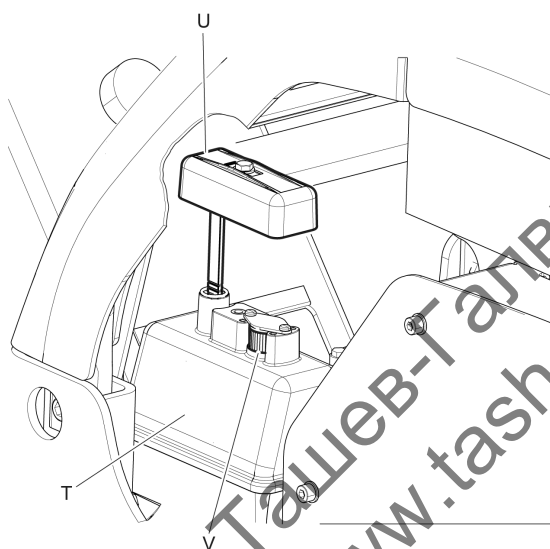
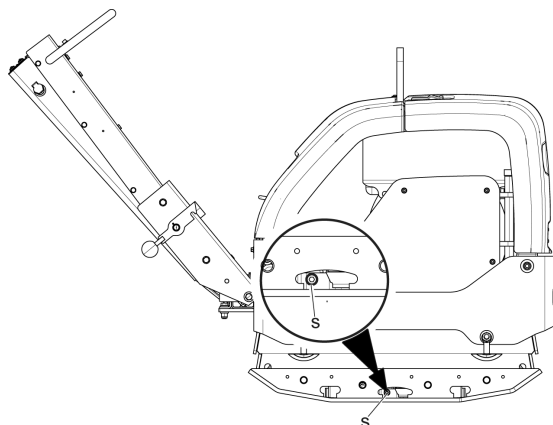

- T. Хидравличен резервоар
- U. Масломерна пръчка, хидравлична течност
- V. Филтър отдушник

**Управление на дроселовата клапа по стандартите на EPA (Американска агенция за защита на околната среда) с три фиксирани положения.**

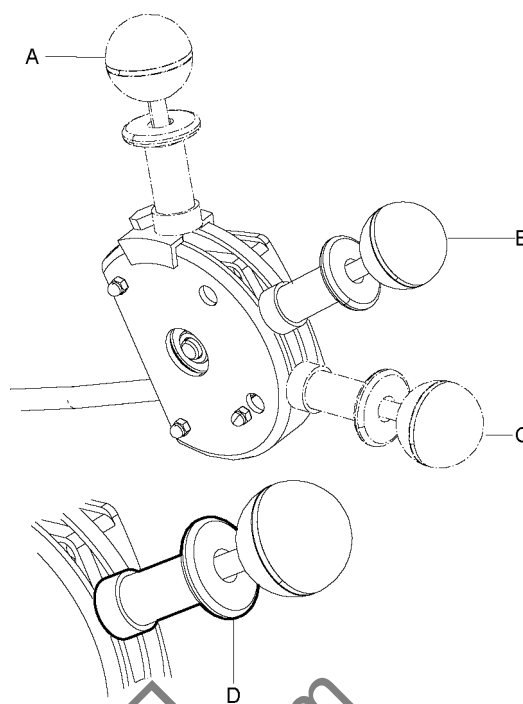

- A. Режим за работно положение
- B. Положение за стартиране/обороти на празен ход
- C. Положение за спиране
- D. Положение за заключване

### Етикети

Машината е оборудвана с етикети, съдържащи важна информация относно личната безопасност и поддръжката ѝ. Етикетите трябва да бъдат в такова състояние, че да може лесно да се прочетат. Нови етикети могат да бъдат поръчани от списъка с резервни части.



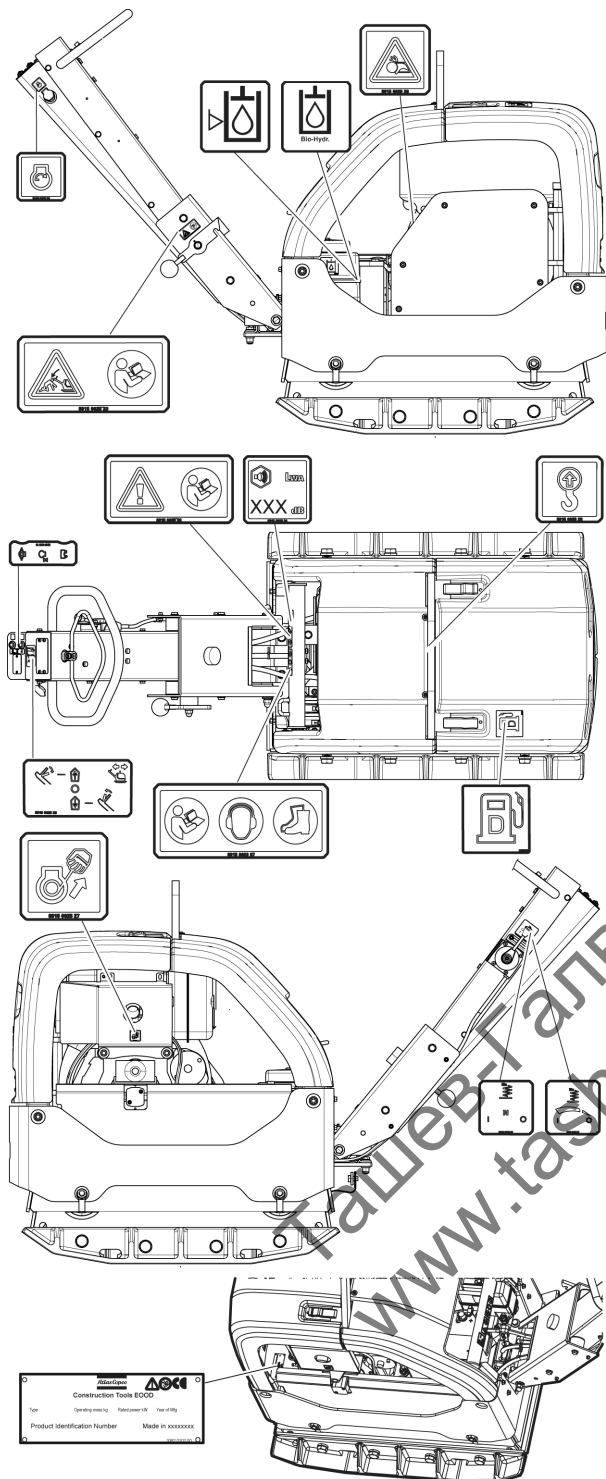

Табелка с данни

A	B	C	D
Type	Operating mass kg	Rated power kW	Year of Mfg
Product Identification Number		Made in xxxxxxxx	

- A. Тип на машината
- B. Идентификационен номер на продукта
- C. Предупредителният символ, заедно със символа на книга, означава, че потребителят трябва да прочете инструкциите за безопасност и експлоатация, преди да използва машината за пръв път.
- D. Символът CE означава, че машината е одобрена от ЕО. Вижте Декларацията на ЕО за съответствие, която се доставя с машината за повече информация.

Етикет за ниво на шума

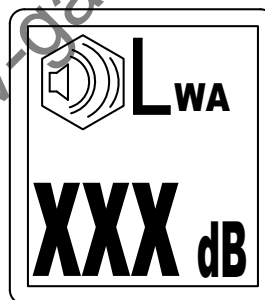

Етикетът указва гарантираното ниво на шума, съгласно директива на ЕО 2000/14/ЕО. Вижте „Технически данни“ за точното ниво на шум.

Предупредителна табела, прочетете ръководството с инструкции

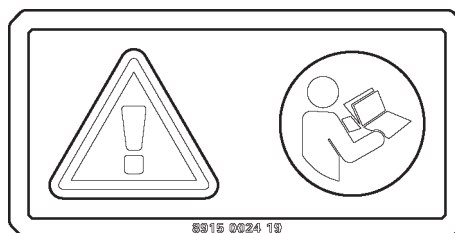

Ръководство с инструкции. Операторът трябва да прочете инструкциите за безопасност, експлоатация и поддръжка, преди да започне работа с машината.

**Предупредителна табела, заключваща ръчка**

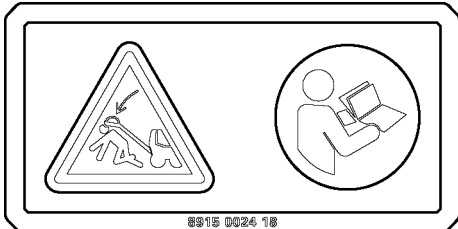

Ръкохватката трябва да бъде заключвана, когато е във вдигнато положение. Прочетете ръководството за експлоатация.

**Етикет за безопасност**



Въртящи се V-образни ремъци. Дръжте ръцете си на безопасно разстояние от опасната зона.

**Предупредителен етикет - пакет от свити пружини**



**Етикет за ниво на хидравличното масло**

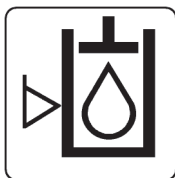

**Етикет за биологично хидравлично масло**

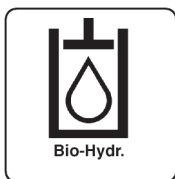

**Предупредителна табела, прочетете ръководството с инструкции**

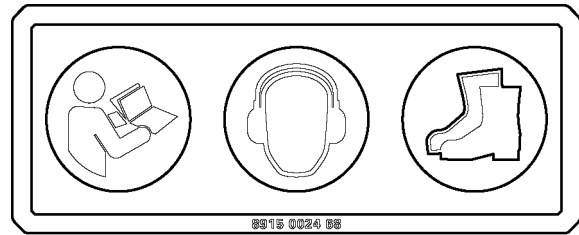

- ◆ Ръководство с инструкции. Операторът трябва да прочете инструкциите за безопасност, експлоатация и поддръжка, преди да започне работа с машината.
- ◆ Използвайте антифони.
- ◆ Използвайте лични предпазни средства.

**Етикет за ръчно стартиране на двигателя**

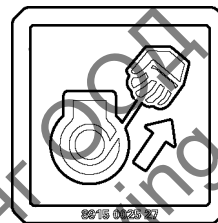

Прочетете инструкциите за безопасност, експлоатация и поддръжка преди пускане на машината.

**Етикет за табло на оператора**

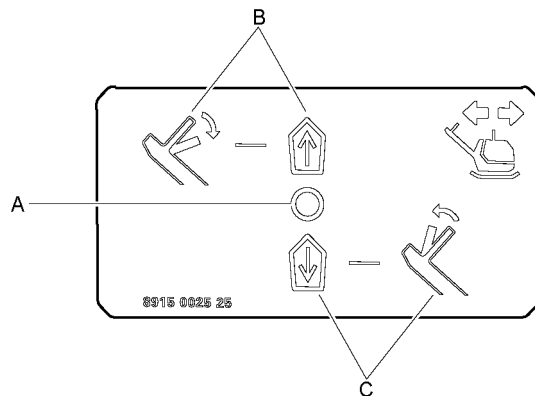

- A. Лост на хидравличния вентил, неутрално положение
- B. Посока напред
- C. Посока назад



### Етикет с информация

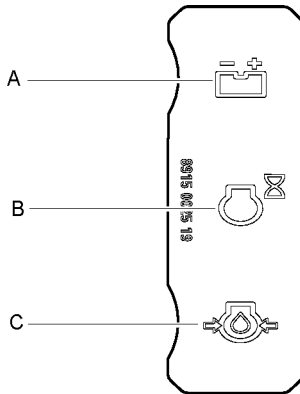

- A. Контролна лампа, зареждане.
- B. Брояч на отработените часове.
- C. Контролна лампа, налягане на маслото.

### Етикет за управление на дроселовата клапа

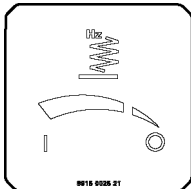

За стандартно управление на дроселовата клапа.

### Етикет за управление на дроселовата клапа

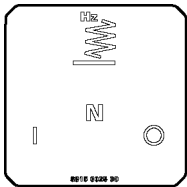

За управление на дроселовата клапа по стандартите на EPA (Американска агенция за защита на околната среда) с три фиксирани положения.

### Етикет за електрическо стартиране на двигателя

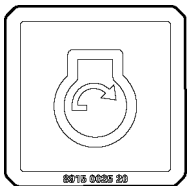

## Транспорт

### Повдигане на машината

#### ▲ ПРЕДУПРЕЖДЕНИЕ Опасност при повдигане

Никога не повдигайте машината без да проверите дали е непокътната. Една повредена машина може да се разпадне, което може да доведе до сериозни наранявания.

- ▶ Проверете дали цялото оборудване е оразмерено в съответствие с приложимите разпоредби.
  - ▶ Никога не теглете машината.
  - ▶ Никога не ходете и не стойте под повдигната машина.
  - ▶ Повдигайте машината само с кука на рамата.
  - ▶ Проверете дали амортизаторите и предпазната рама са правилно закрепени и не са повредени.
  - ▶ Проверете дали осигурителните ремъци не са повредени и ги свенете, ако е необходимо.
- Проверете табелката с данните на машината за информация за теглото.

### Повдигане на машината

- ◆ Преди повдигане се уверете, че амортизьорите (А) и точката за повдигане на предпазната рама (В) са правилно прикачени и не са повредени.
- ◆ Използвайте само точката за повдигане на предпазната рама (В) за повдигане на машината.

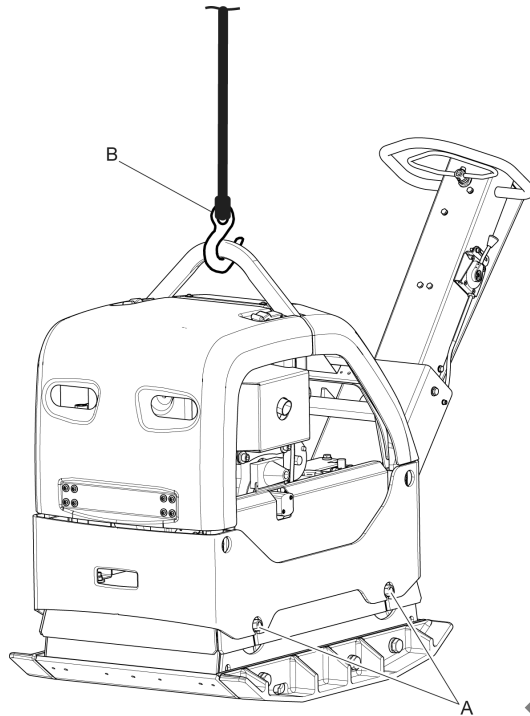

- ◆ Разположете осигурителните ремъци (А) в U-образна форма около долната плоча и укрепете както отпред, така и отзад.
- ◆ Заклучете дръжката (В).

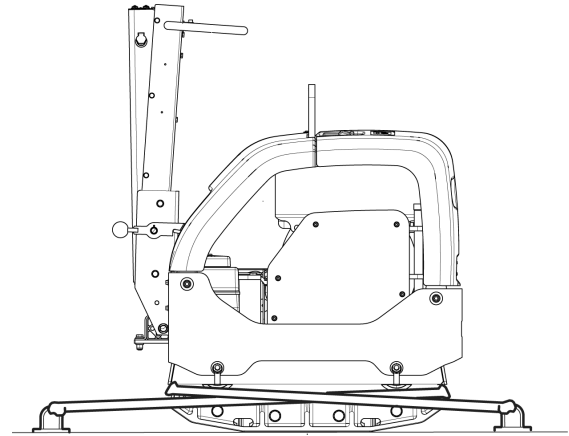

## Монтаж

### Гориво

#### Пълнене

#### ▲ ПРЕДУПРЕЖДЕНИЕ Опасност от гориво

Горивото е изключително запалимо, а горивните пари може да експлодират при запалване, което води до сериозни наранявания или смърт.

- ▶ Защитете кожата си от контакт с горивото.
- ▶ Никога не сваляйте капачката и не пълнете резервоара за гориво, когато машината е гореща.
- ▶ Никога не пушете, когато пълните резервоара за гориво, или при работа с машината или по нейното обслужване.
- ▶ Избягвайте разливане на гориво и избърсвайте горивото, разлято върху машината.

## Безопасно транспортиране

#### ▲ ПРЕДУПРЕЖДЕНИЕ Опасност при транспортиране

По време на транспортиране винаги захващайте с ремъци машината здраво, в противен случай това може да доведе до нараняване.

- ▶ Разполагайте осигурителните ремъци в U-образна форма около долната плоча и укрепвайте както отпред, така и отзад.
- ▶ Заклучване на дръжката

#### Безопасно транспортиране

Укрепете машина за целия транспорт.

### Процедура за пълнене

1. Спрете двигателя и го оставете да изстине, преди да напълните резервоара.
2. Освободете капачката бавно, за да изпуснете налягането.
3. Пълнете резервоара за гориво до долния край на пълнещата тръба.

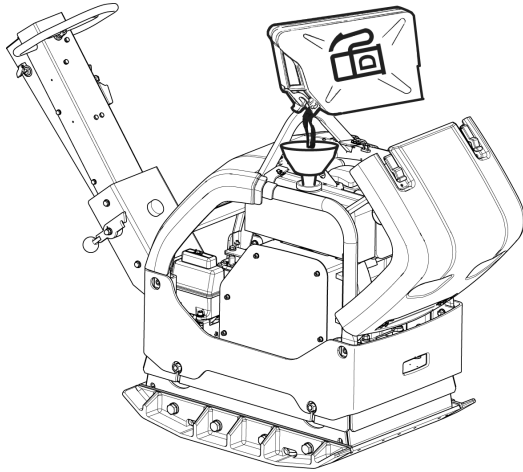

4. Никога не препълвайте резервоара. Поради движението на гориво в резервоара е възможно горивото да се вдигне на ниво, по-високо от капачката на резервоара, което може да доведе до разливане на гориво, ако капачката на резервоара е отворена. Това може да бъде избегнато чрез отваряне на капачката на резервоара само, когато машината е на равен терен и капачката на резервоара е над най-високата точка на горивото в резервоара.

## Експлоатация

### ▲ ПРЕДУПРЕЖДЕНИЕ Опасност от работещ двигател

Вибрациите на двигателя може да доведат до промени на материала, което може да доведе до преместване на машината и да причини наранявания.

- ▶ Никога не оставяйте машината с работещ двигател.
- ▶ Погрижете се с машината да работи само правоспособен персонал.

**Указание** При работа с машината спазвайте инструкциите в ръководството и никога не сядайте и не стойте върху машината, когато тя работи.

## Работа в близост до ръбове

### ▲ ПРЕДУПРЕЖДЕНИЕ Опасност от преобръщане

При работа по ръбове, най-малко  $\frac{2}{3}$  от машината трябва да бъде върху повърхност с пълна носеща способност, в противен случай машината може да се преобръне.

- ▶ Изключете машината и я вдигнете обратно върху повърхност с пълна носеща способност.

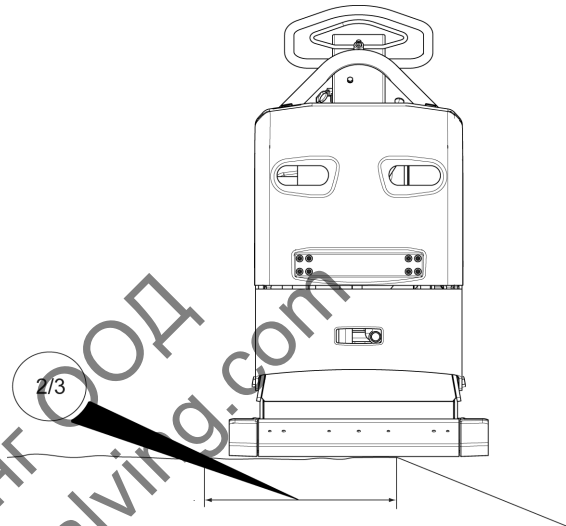

## Работа по наклони

### ▲ ПРЕДУПРЕЖДЕНИЕ Опасности от склонове

По време на работа укрепвайте машината, така че да не може да падне, ако е разположена по наклон. Едно падане може да доведе до тежки аварии и телесна повреда.

- ▶ Винаги се уверявайте, че целият персонал в работната зона е по-високо нагоре по склона от машината.
- ▶ Винаги работете с машината нагоре и надолу по склоновете, когато е разположена по наклони.
- ▶ Никога не превишавайте максималния препоръчан ъгъл на наклон при работа с машината. Спазвайте препоръките.

**Указание** Не забравяйте, че ронливата почва, включените вибрации и скоростта на движение могат да доведат до преобръщане на машината, дори и върху по-малък наклон от тук посочения.

### Работа по наклони

- ◆ Уверете се, че работната зона е безопасна. Мокрият и ронлив земен терен намалява маневреността, особено върху наклонен такъв. Винаги бъдете особено внимателни върху наклонен и неравен терен.
- ◆ Никога не работете върху наклони, които превишават капацитета на машината. Максималният наклон на машината по време на работа е 20° (в зависимост от състоянието на фундамента).

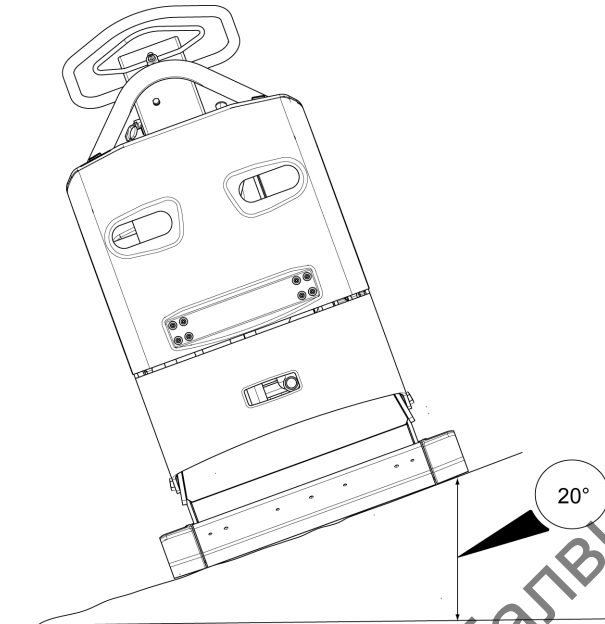

- ◆ Ъгълът на наклона се измерва върху твърда равна повърхност при машина в неподвижно състояние. Изключена вибрация и всички резервоари пълни.

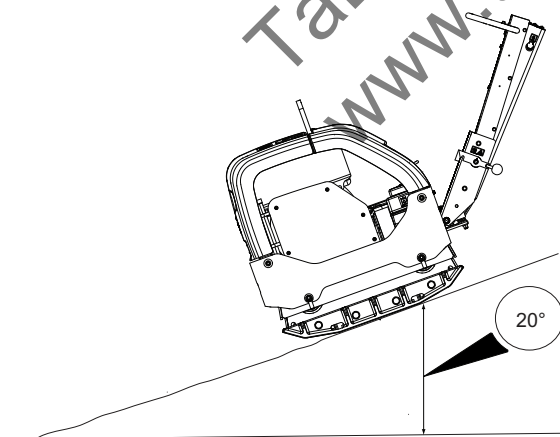

## Пускане и спиране

### ▲ ПРЕДУПРЕЖДЕНИЕ Опасност от внезапно движение на машината

По време на процедурата за стартиране, когато хидравличната система е свързана, машината може да се движи и в двете посоки. Ако машината се задвижи, това може да бъде внезапно и движението може да причини наранявания.

- ▶ Дръжте краката си далеч от машината.
- ▶ Обръщайте внимание и гледайте какво правите.

**Указание** По време на експлоатация могат да възникнат течове на масло и могат да се разхлабят болтови съединения, което може да причини повреда на двигателя.

### Преди стартиране, Hatz

Спазвайте общите мерки за безопасност, доставени с машината при доставката. Препоръчваме ви да изучите ръководството за двигателя, доставено с машината. Проверете дали са били извършени процедурите по поддръжката.

1. Проверете нивото на моторното масло.

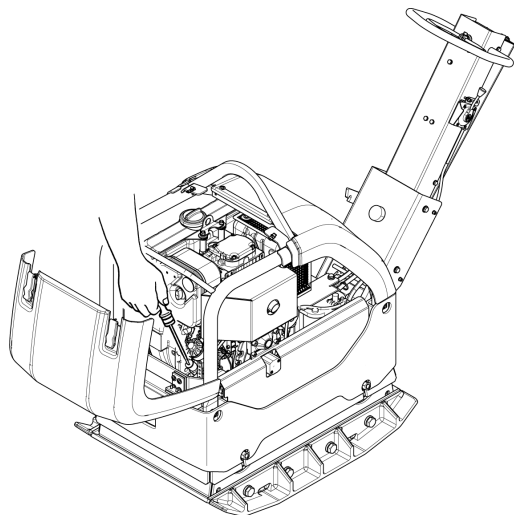

2. Напълнете резервоара за гориво с гориво.

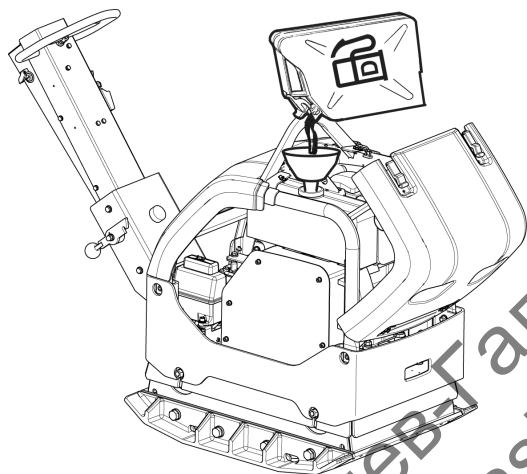

3. Проверете дали работят всички контролни механизми.
4. Уверете се, че няма течове на масло и че болтовите съединения са затегнати.
5. Когато стартирате двигателя, оставайте управлението на дроселовата клапа на обороти на празен ход в течение на няколко минути, за да загреете двигателя, без да го натоварвате.

**Стартиране на двигателя, ръчно  
стартиране на Hatz**

1. Издърпайте нагоре автоматичното устройство за декомпресия в положение за стартиране.

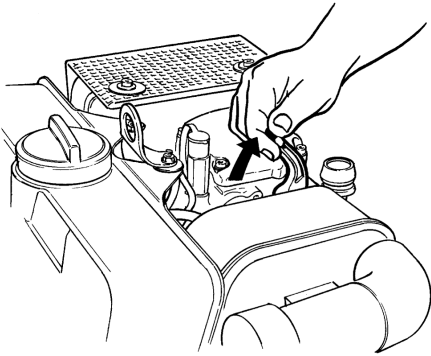

Ташев-Галвинг ООД  
[www.tashev-galving.com](http://www.tashev-galving.com)

2. Преместете лостчето за управление на дроселовата клапа в положение за обороти на празен ход.

**За управление на дроселова клапа, която не е по стандартите на ЕРА:**

Преместете лостчето на дроселовата клапа в положение (А) за наполовина отворена дроселова клапа.

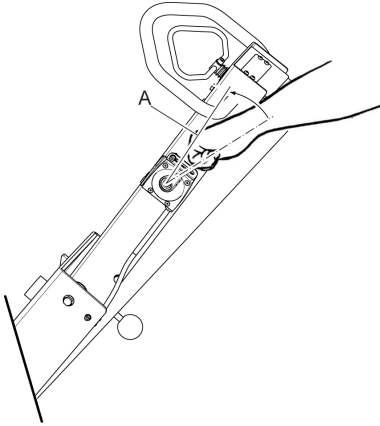

**За управление на дроселова клапа по стандартите на ЕРА:**

Издърпайте нагоре ограничителя (В), за да освободите лостчето на дроселовата клапа. Преместете лостчето на дроселовата клапа в положение (А) за наполовина отворена дроселова клапа.

*Указание* Лостчето за управление на дроселовата клапа по стандартите на ЕРА има три фиксирани положения. Уверете се, че лостчето на дроселовата клапа е в неподвижно позиция.

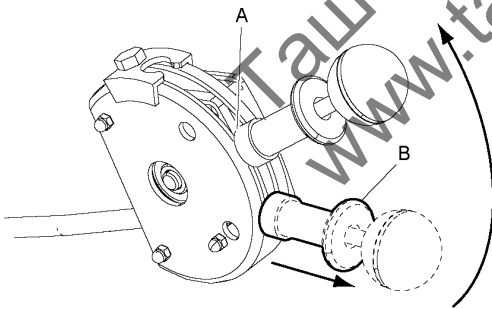

3. Въртете дръжката за стартиране до откат на двигателя.

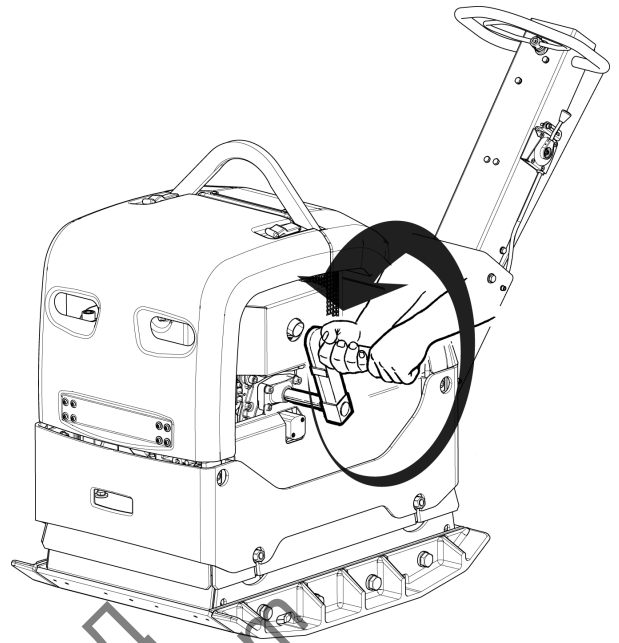

4. Оставете двигателя да работи на празен ход в течение на няколко минути.

- Увеличете до пълна мощност, като преместите лостчето за управление на дроселовата клапа в положение (D).

**За управление на дроселова клапа, която не е по стандартите на ЕРА:**

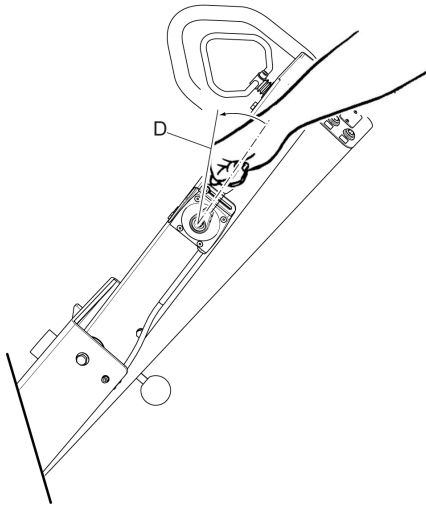

**За управление на дроселова клапа по стандартите на ЕРА:**

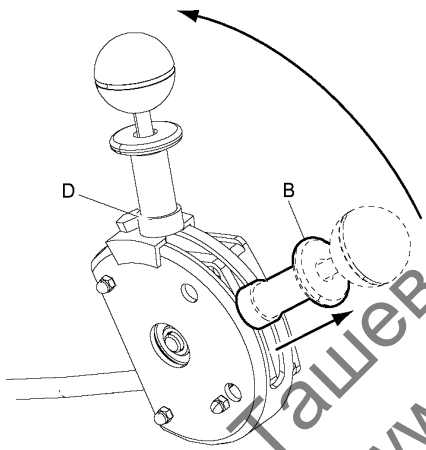



### Стартиране на двигателя, електрическо стартиране на Hatz

1. Преместете лостчето за управление на дроселовата клапа в положение за обороти на празен ход.

**За управление на дроселова клапа, която не е по стандартите на EPA:**

Преместете лостчето на дроселовата клапа в положение (A) за наполовина отворена дроселова клапа.

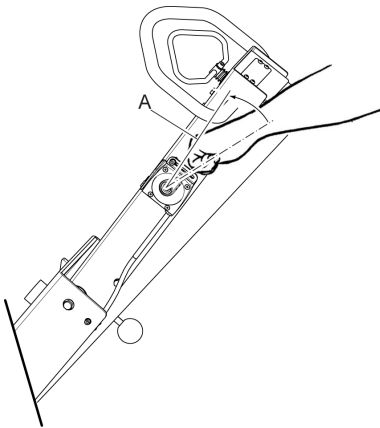

### За управление на дроселова клапа по стандартите на EPA:

Издърпайте нагоре ограничителя (B), за да освободите лостчето на дроселовата клапа. Преместете лостчето на дроселовата клапа в положение (A) за наполовина отворена дроселова клапа.

**Указание** Лостчето за управление на дроселовата клапа по стандартите на EPA има три фиксирани положения. Уверете се, че лостчето на дроселовата клапа е в неподвижно позиция.

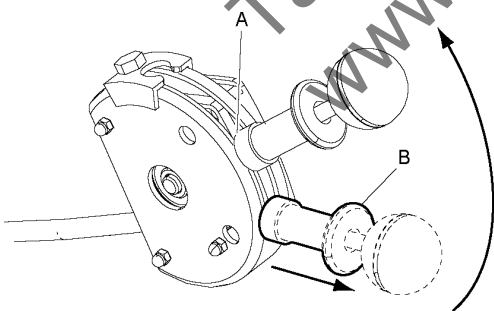

2. Завъртете ключа за запалване (C) в положение I за запалване. Светват контролните лампи за зареждане и налягане на маслото.

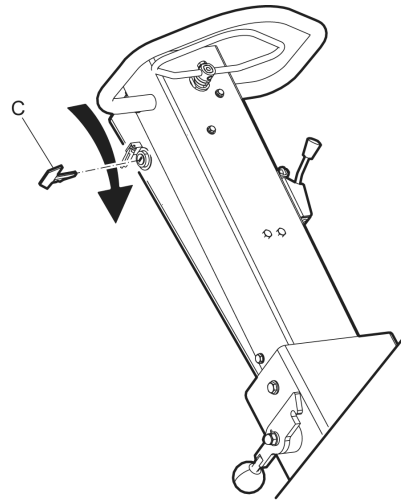

3. Завъртете ключа за запалване (C) през положение II до положение III.
4. Освободете ключа за запалването веднага щом двигателят запали. (Ако двигателят не запали в течение на 10 секунди, изчакайте няколко секунди, преди да опитате отново.)
5. Оставете двигателя да работи на празен ход в течение на няколко минути.

6. Увеличете до пълна мощност, като преместите лостчето за управление на дроселовата клапа в положение (D).

**За управление на дроселова клапа, която не е по стандартите на ЕРА:**

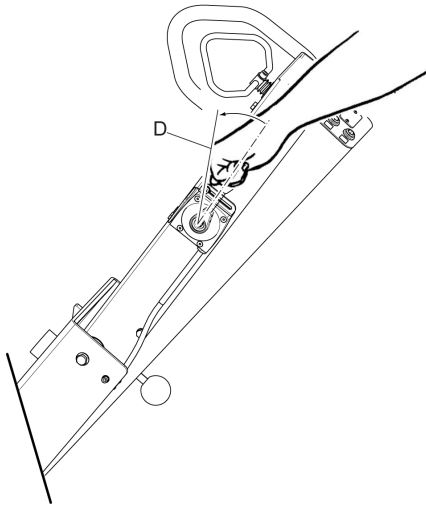

**За управление на дроселова клапа по стандартите на ЕРА:**

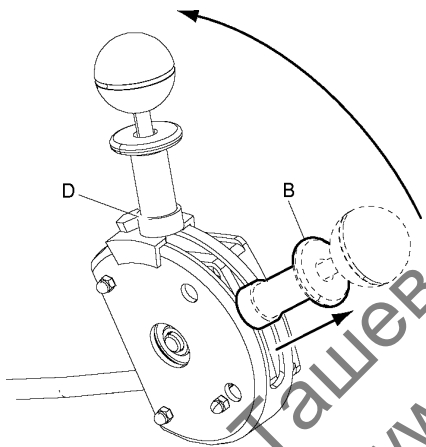

**Указание** Ако двигателят не може да запали, завъртете ключа за запалване в положение 0 и изчакайте 5 до 10 секунди, преди да направите нов опит за запалване.

### Спиране на двигателя, ръчно стартиране на Hatz

1. Преместете лостчето за управление на дроселовата клапа в положение за обороти на празен ход.

#### За управление на дроселова клапа, която не е по стандартите на EPA:

Преместете лостчето на дроселовата клапа в положение (A) за наполовина отворена дроселова клапа.

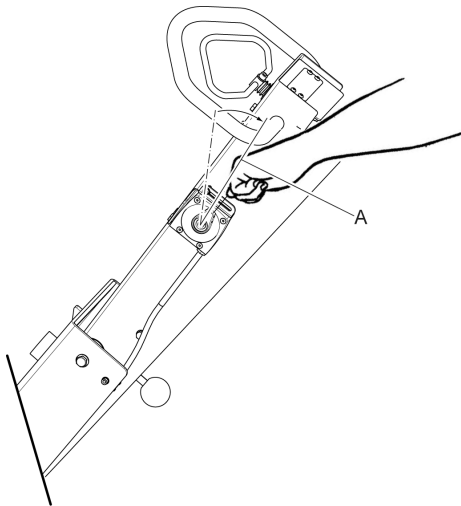

#### За управление на дроселова клапа по стандартите на EPA:

Издърпайте нагоре ограничителя (B), за да освободите лостчето на дроселовата клапа. Преместете лостчето на дроселовата клапа в положение (A) за наполовина отворена дроселова клапа.

**Указание** Лостчето за управление на дроселовата клапа по стандартите на EPA има три фиксирани положения. Уверете се, че лостчето на дроселовата клапа е в неподвижно позиция.

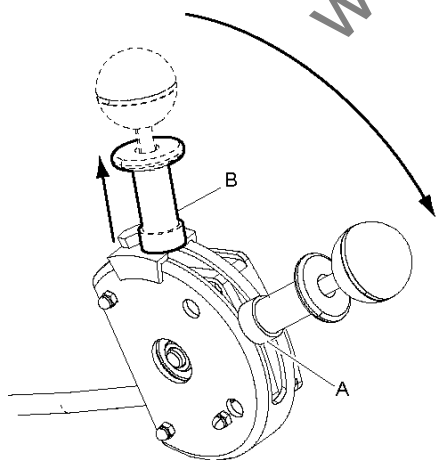

2. Оставете двигателя да работи на празен ход в течение на няколко минути.

3. Спрете двигателя с преместване на лостчето за управление на дроселовата клапа в положение (C).

#### За управление на дроселова клапа, която не е по стандартите на EPA:

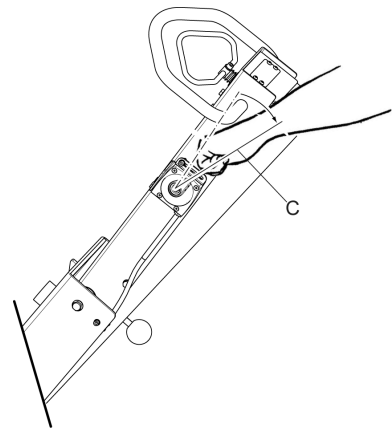

#### За управление на дроселова клапа по стандартите на EPA:

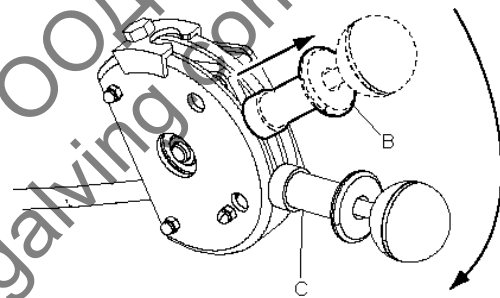

**Спиране на двигателя, електрическо стартиране на Hatz**

1. Преместете лостчето за управление на дроселовата клапа в положение за обороти на празен ход.

**За управление на дроселова клапа, която не е по стандартите на EPA:**

Преместете лостчето на дроселовата клапа в положение (A) за наполовина отворена дроселова клапа.

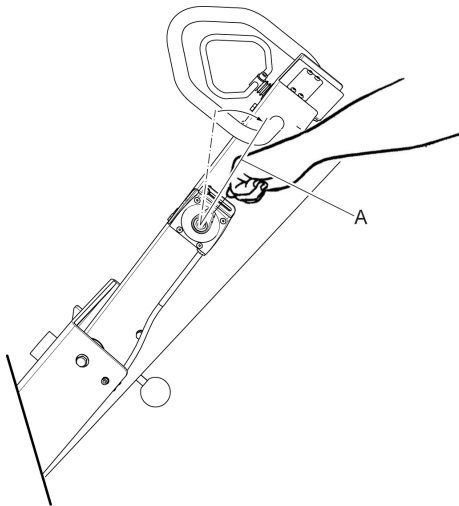

**За управление на дроселова клапа по стандартите на EPA:**

Издърпайте нагоре ограничителя (B), за да освободите лостчето на дроселовата клапа. Преместете лостчето на дроселовата клапа в положение (A) за наполовина отворена дроселова клапа.

*Указание* Лостчето за управление на дроселовата клапа по стандартите на EPA има три фиксирани положения. Уверете се, че лостчето на дроселовата клапа е в неподвижно позиция.

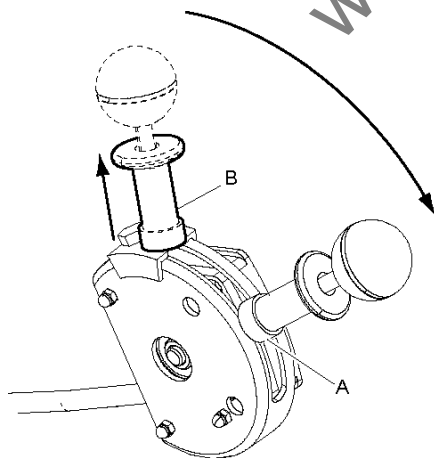

2. Оставете двигателя да работи на празен ход в течение на няколко минути.
3. Преместете лостчето за управление на дроселовата клапа в положение за спиране (C).

**За управление на дроселова клапа, която не е по стандартите на EPA:**

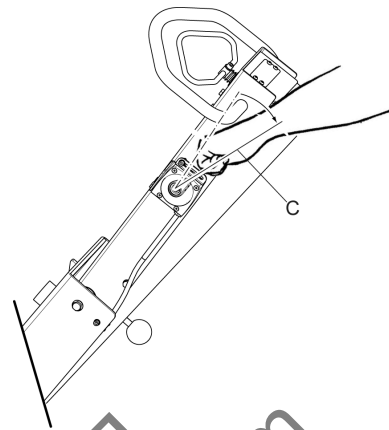

**За управление на дроселова клапа по стандартите на EPA:**

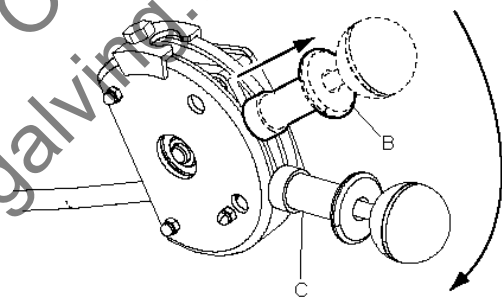

4. Спрете двигателя, като завъртите ключа за запалване (D) в положение 0.

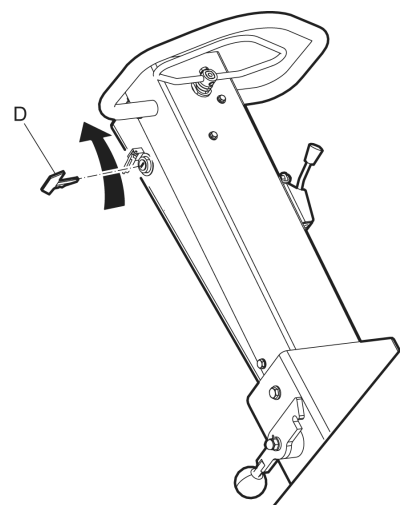

## Работа

### ▲ ОПАСНОСТ Опасност от дръжки

При смяна на положението за заключване дръжката трябва да се държи, защото в противен случай тя може да доведе до наранявания.

- ▶ Дръжте дръжката.
- ▶ Спускате дръжката с повишено внимание.

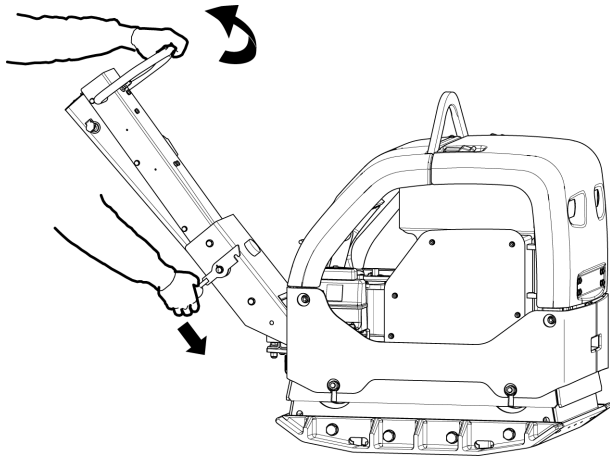

**Указание** По време на изпълнение на работи по уплътняване двигателят трябва винаги да работи на пълна газ.

### Шофиране

Отворете докрай дроселова клапа.

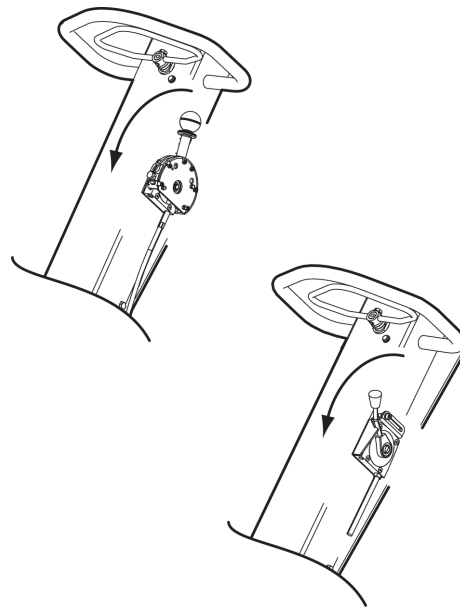

#### ♦ Работа на преден ход:

Премествайте лоста за движение на преден и заден ход напред с малки движения.

#### ♦ Работа на заден ход:

Премествайте лоста за движение на преден и заден ход назад с малки движения.

#### ♦ Неподвижна машина:

Премествайте лоста за движение на заден ход в обратна посока, докато машината е неподвижна.

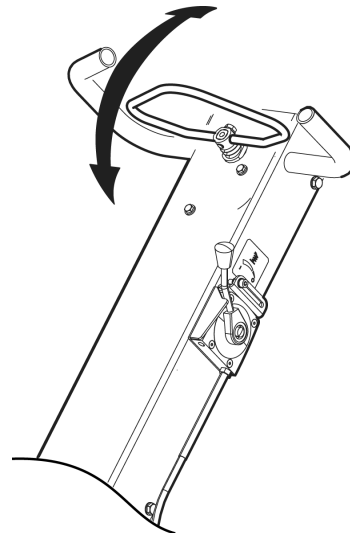

## СИ - Индикатор за свиване (Опция)

**Указание** Работата с постоянна червена индикация (светодиод D) не води до подобряване на уплътняването. Вместо това, тази работа може да бъде вредна за машината.

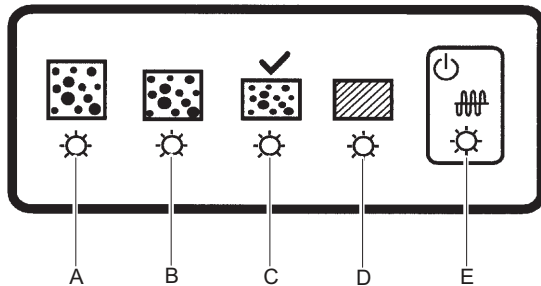

- A. (Жълт) светодиод показва степен на уплътняване между 0 и 30 %.
- B. (Жълт) светодиод показва степен на уплътняване между 30 и 60 %.
- C. (Зелен) светодиод показва степен на уплътняване между 60 и 90 %.
- D. Индикацията с редуване между светодиоди C (зелен) и D (червен) показва, че се постига максимално уплътняване за машината и повърхността на земния терен.  
(Червен) индикатор указва степен на уплътняване между 90 и 100 %.  
Избягвайте да работите с постоянна индикация от светодиод D (червен).
- E. (Червен/зелен) индикатор на захранването.

## При правене на почивка

- ♦ Спирайте машината по време на почивките.
- ♦ По време на всички почивки трябва да оставяте машината така, че да няма риск за неумишлено стартиране.

### Паркиране, електрическо стартиране

Винаги паркирайте машината върху най-равен земен терен. Преди да я напуснете:

- ♦ Изключете двигателя и извадете ключа за запалването.

## Поддръжка

Регулярната поддръжка е основно изискване за продължителната безопасна и ефективна употреба на машината. Следвайте внимателно инструкциите за поддръжка.

- ♦ Преди да започнете поддръжка на машината почиствайте, за да се избегне излагането на въздействието на опасни вещества. Вж. „Опасност от прах и пари“.
- ♦ Използвайте само одобрени части. Всякакви повреди или неизправна работа в резултат на използването на неодобрени части не се покриват от гаранцията и отговорността за продукта.
- ♦ При почистване на механични части с разредител, спазвайте съответните регламенти за здраве и безопасност и осигурете достатъчна вентилация.
- ♦ За по-сериозни сервизни работи по машината се свържете с най-близкия упълномощен сервиз.

След всяко обслужване, проверете дали нивото на вибрация на машината е нормално. Ако не е се свържете с най-близкия упълномощен сервиз.

### Зареждане на акумулаторната батерия

Използвайте зарядно устройство с регулируемо напрежение (постоянно напрежение). Препоръчва се двустепенно зарядно устройство с постоянно напрежение. Двустепенното зарядно устройство автоматично намалява зарядното напрежение (14,4 V), за да поддържа зареждането (13,3 V), когато батерията е напълно заредена.

### Съхранение на акумулаторната батерия и поддържащо зареждане

Никога не оставяйте машината с изтощена акумулаторна батерия. Една изтощена акумулаторна батерия замръзва при температура около  $-7\text{ }^{\circ}\text{C}$  ( $19\text{ }^{\circ}\text{F}$ ). Една напълно заредена батерия ще замръзне при  $-67\text{ }^{\circ}\text{C}$  ( $-89\text{ }^{\circ}\text{F}$ ). Акумулаторна батерия, която не се използва, трябва да бъде напълно заредена, преди да се остави настрана.

Обикновено не се изисква поддържащо зареждане по време на период от 6 до 8 месеца. Ако една акумулаторна батерия не е в употреба в течение на дълъг период от време, тя трябва да бъде напълно заредена, преди да се използва. Препоръчва се поддържащо зареждане няколко пъти по време на сезона (особено през зимата).

## На всеки 10 часа работа (ежедневно)

**Указание** Проверявайте с пълна газ при всяко стартиране на двигателя дали индикаторът на филтъра не указва, че филтърът е задръстен. Изключвайте машината, преди да предприемате каквото и да било поддръжка.

- ◆ Проверявайте машината преди да я стартирате. Проверявайте цялата машина, така че да се открият течове или други дефекти.
- ◆ Проверете земния терен под машината. Течове се откриват по-лесно на земята, отколкото по самата машина.

За да се гарантира, че машината остава в рамките на посочените стойности за ниво на вибрации, трябва да бъдат извършвани следните проверки:

Практики за поддръжка:

- ◆ Проверете и долейте гориво.
- ◆ Проверете и долейте смазочно масло.
- ◆ Проверете за течове на масло.
- ◆ Почистете и монтирайте отново въздушния филтър.
- ◆ Проверете стегнатостта на всички гайки и болтове.
- ◆ Пазете машината чиста.
- ◆ Проверете и почистете фланците за охлаждане на двигателя. Вижте ръководството на двигателя за повече информация.
- ◆ Проверявайте редовно индикатора на въздушния филтър на двигателя. Вижте ръководството на двигателя за повече информация.
- ◆ Проверете дали не са повредени или не засядат органите за управление.

### Проверяване на двигателя

1. Спрете двигателя и изчакайте няколко минути. Машината трябва да бъде хоризонтална.
2. Почистете около масломерната пръчка (A).
3. Проверете нивото на маслото с масломерната пръчка (A) и долейте, ако е необходимо.
4. Проверете нивото на горивото (B).
5. Проверете за теч на масло.

6. Проверете въздушния филтър (C) и го сменете при необходимост.
7. Проверете индикатора (D) на въздушния филтър.
8. Проверете охладителната система на двигателя (E) и охлаждащите фланци. Почистете, ако е необходимо.

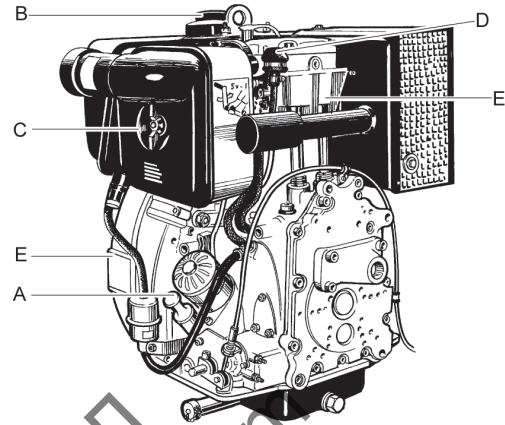

### Проверка на въздушния филтър

Проверявайте редовно индикатора на въздушния филтър на двигателя (A).

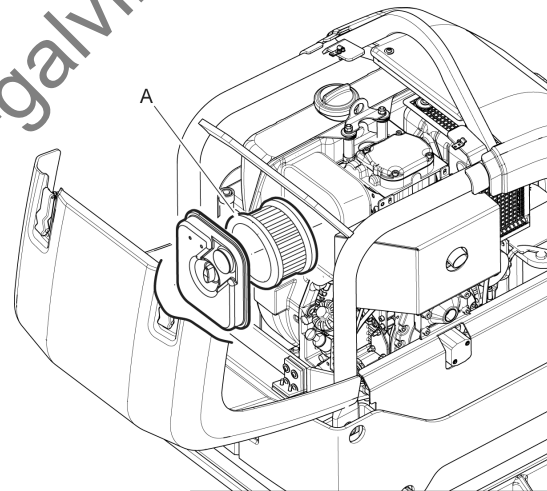

- ◆ Ако въздушният филтър на двигателя е замърсен със сух прах, изступайте го с дланта на ръката, докато се отстрани всичкият натрупан прах.
- ◆ Ако въздушният филтър на двигателя е мокър или мазен, той трябва да се замени с нов филтър.

### Индикатор на въздушния филтър

**Указание** Всеки път, когато двигателят се стартира, стартирайте машината на пълна газ и проверете индикатора на филтъра, ако филтърът е задръстен.

1. Притиснете надолу индикатора на въздушния филтър (В).

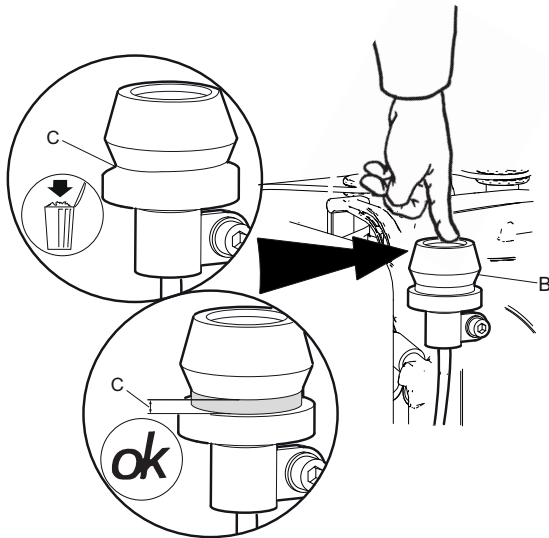

2. Ако индикаторът на въздушния филтър (В) се повдигне отново нагоре, така че зеленият белег (С) е видим, въздушният филтър е ОК, то не е необходима поддръжка.

Ако индикаторът на въздушния филтър (В) се повдигне отново нагоре, така че зелената маркировка (С) е видима, въздушният филтър е ОК, то не е необходима поддръжка.

Вижте ръководството на двигателя за повече информация.

### Проверка на осигурителните ремъци

- ◆ Проверете осигурителните ремъци на предната и задната част на машината. Сменете ги, ако са повредени.

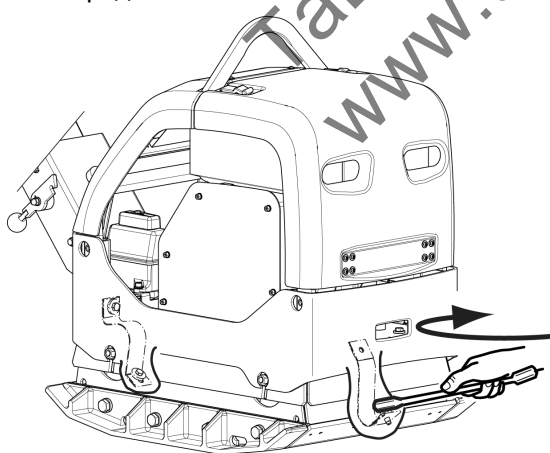

- ◆ Проверете болтовете и гайките на осигурителните ремъци и ги затегнете или сменете, ако е необходимо.

### Проверка на органите за управление на машината

1. Проверете дали ръчната газ (А) не е повредена или заседнала.

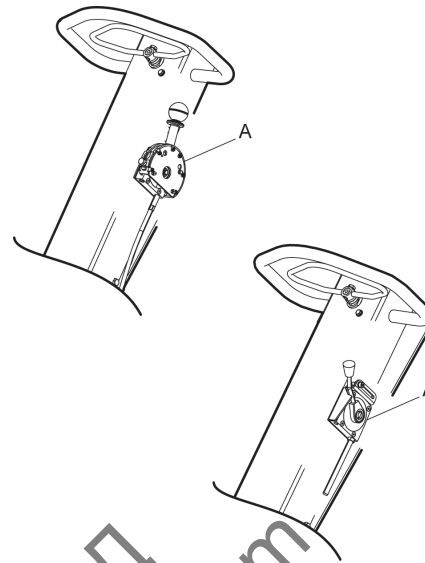

2. Смажете лостовите (А, В), ако е необходимо.

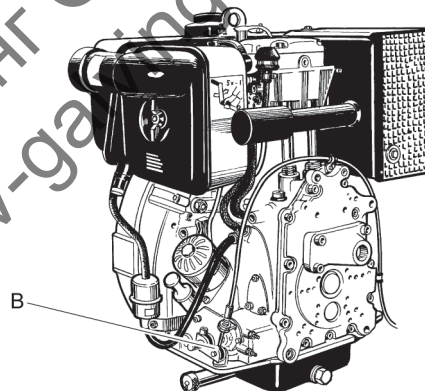

### Почистване на машината

- ◆ Не пръскайте вода директно върху електрическите компоненти или арматурното табло.
- ◆ Поставете найлонова торбичка върху капачката на резервоара и я закрепвайте с гумена лента. (Това ще попречи на проникването на вода във вентилационния отвор на капачката. В противен случай това може да доведе до смущения в работата, като например запушени филтри.)

**Указание** Никога не насочвайте струя вода директно в капачката на резервоара за гориво. Това е особено важно, когато се използва уред за почистване с високо налягане.



## След първите 20 часа работа

Практики за поддръжка:

- ◆ Сменете моторното масло. Вижте ръководството на двигателя за повече информация.
- ◆ Почистете и монтирайте отново въздушния филтър.
- ◆ Проверете оборотите на двигателя.
- ◆ Проверете и регулирайте луфта на клапаните. Вижте ръководството на двигателя за повече информация.

## На всеки 100 часа работа

Практики за поддръжка:

- ◆ Проверете амортизаторите.
- ◆ Проверете оборотите на двигателя.
- ◆ Проверете V-образния ремък.

### ▲ ВНИМАНИЕ Покрийте V-образния ремък

Работата с машината без предпазен капак върху V-образния ремък може да доведе до улавяне или повреда на машината, които могат да причинят нараняване.

- ▶ Никога не работете с машината без предпазен капак върху V-образния ремък.
- ▶ Спирайте двигателя, преди да сваляте предпазния капак.

### Проверка на V-образния ремък

V-образния ремък трябва да бъде проверяван и регулиран от упълномощен сервизен персонал.

**Указание** Един пренатегнат V-образен ремък може да повреди машината.

1. Сваляте предпазния капак (A).
2. Проверете дали не е повреден V-образният ремък (B) и го сменете, ако е необходимо.

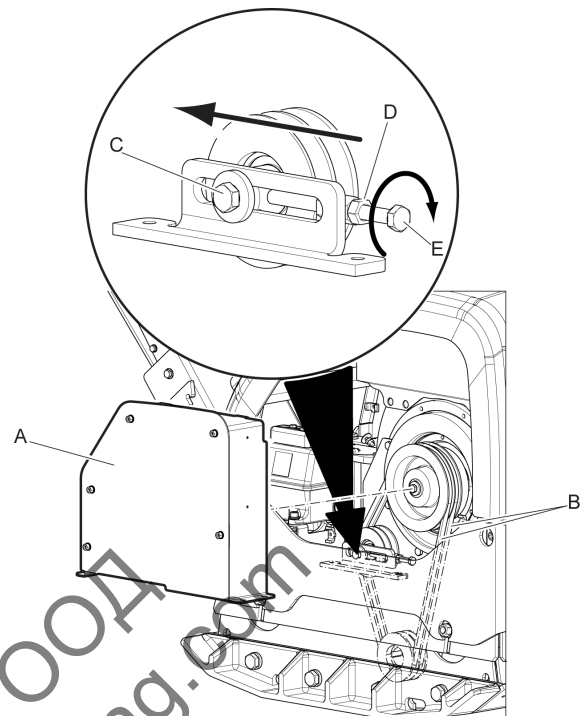

3. Ако обтягането на клиновия ремък се нуждае от регулиране, освободете обтегача (C) на ремъка и контрагайката (D).
4. Регулирайте обтегача на ремъка с регулиращия винт (E).
5. Затегнете винта на обтегача (C) и контрагайката (D).
6. Поставете отново предпазния капак (A).

### Проверка на амортизьорите

1. Проверете всички амортизьори (A) за пукнатини, или дали са изпуснали. Има по два амортизьора (A) от всяка страна на машината.

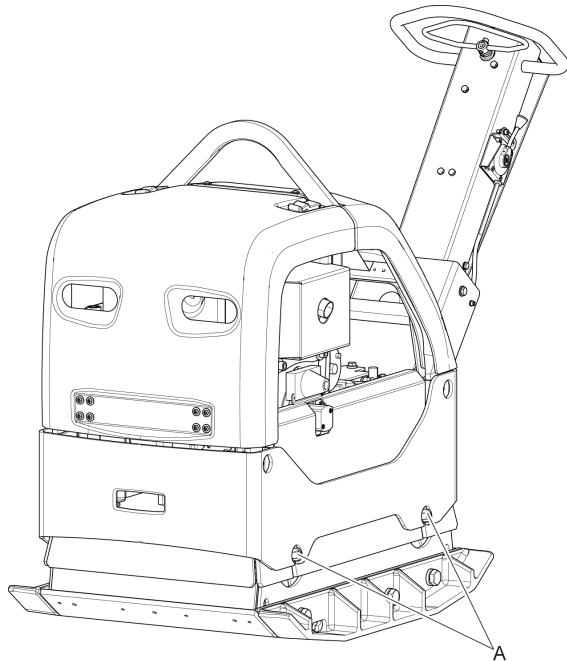

2. Сменете амортизьорите (A), ако са повредени.

### На всеки 250 часа работа (всеки месец)

Практики за поддръжка:

- ◆ Сменете моторното масло и масления филтър. Вижте ръководството на двигателя за повече информация.
- ◆ Почистете корпуса на въздушния филтър и сменете въздушния филтър на двигателя.
- ◆ Проверете и регулирайте луфта на клапаните на двигателя. Вижте ръководството на двигателя за повече информация.
- ◆ Проверете и почистете системата за въздушно охлаждане на двигателя. Вижте ръководството на двигателя за повече информация.
- ◆ Ако е поставена и свързана акумулаторна батерия, проверете нейните връзки.
- ◆ Ако експлоатацията е при висока температура на околната среда или интензивно използване на машината, сменете маслото в ексцентрика.

### Проверяване на болтовите връзки

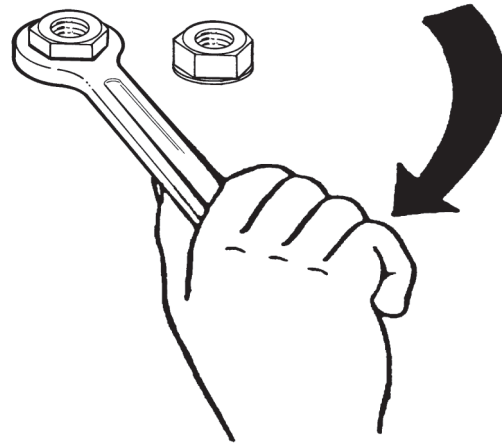

Проверете и ако е необходимо затегнете винтовете и гайките.

### Проверка на акумулаторната батерия

1. Откачете кабелите (A) на акумулаторната батерия.
2. Проверете дали акумулаторната батерия (B) не е повредена.
3. Почистете полюсните изводи (C) на акумулаторната батерия.
4. Свържете отново кабелите (A) на акумулаторната батерия.

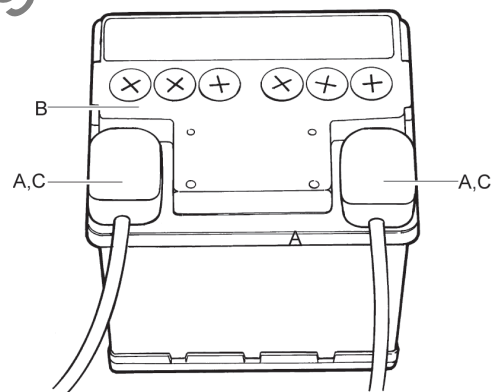

### Хидравлична система, проверка на нивото на хидравличното масло

1. Проверете нивото на хидравличното масло с помощта на масломерната пръчка (А).

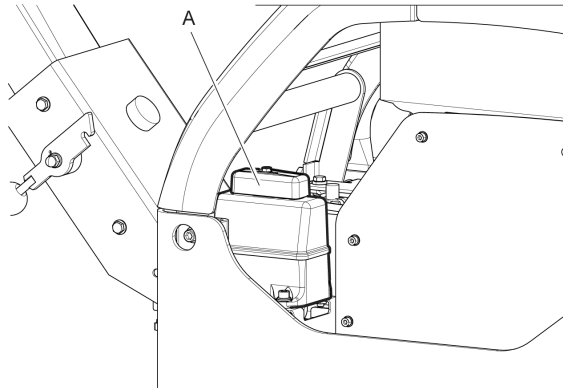

2. Напълнете с хидравлично масло, ако е необходимо, вж. глава „Хидравлична система, смяна на хидравличното масло“.

### На всеки 500 часа на работа (ежегодно)

Практики за поддръжка:

- ◆ Регулирайте луфта на челата на смукателните и изпускателните клапани на главата. Вижте ръководството на двигателя за повече информация.
- ◆ Почистете и проверете горивния филтър и резервоара за гориво. Вижте ръководството на двигателя за повече информация.
- ◆ Сменете въздушния филтър.
- ◆ Почистете фланците за охлаждане на двигателя. Вижте ръководството на двигателя за повече информация.
- ◆ Проверете помпата за впръскване на гориво. Вижте ръководството на двигателя за повече информация.
- ◆ Проверете дюзата за впръскване на гориво. Вижте ръководството на двигателя за повече информация.
- ◆ Сменете маслото в двигателя. Вижте ръководството на двигателя за повече информация.
- ◆ Източете водата от горивната система. Вижте ръководството на двигателя за повече информация.

- ◆ Сменете горивния филтър. Вижте ръководството на двигателя за повече информация.
- ◆ Сменете масления филтър. Вижте ръководството на двигателя за повече информация.
- ◆ Смяна на маслото в ексцентриковия елемент.
- ◆ Хидравлична система, смяна на хидравличното масло.

### Смяна на маслото в ексцентриковия елемент

Източете маслото от ексцентрика по един от следните начини:

*Наклоняване на машината*

1. Отвинтване на пробката за източване (А).

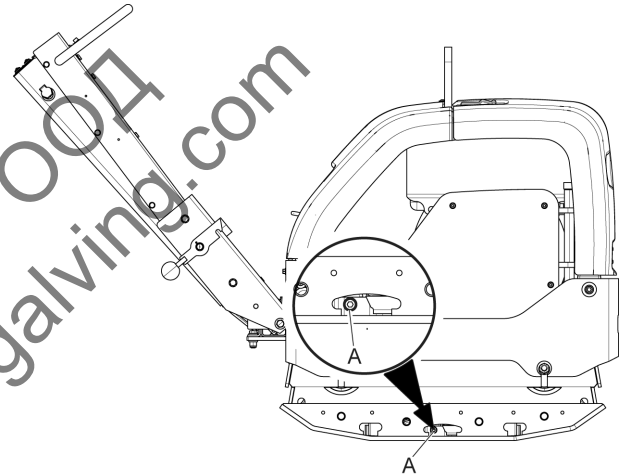

2. Наклонете машината.

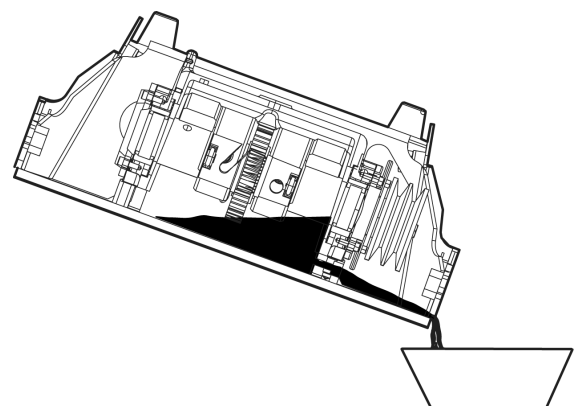

3. Почистете уплътнителните повърхности.

4. Нивелирайте машината и напълнете с масло.

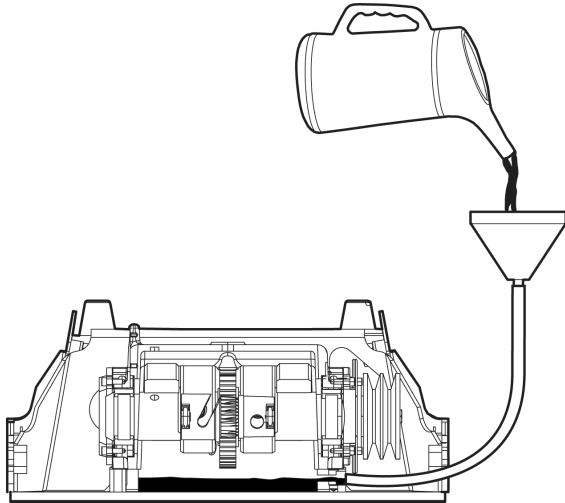

5. Завинтете пробката за пълнене.

*Използване на смукателна тръба (опционално оборудване)*

6. Освободете металния лист в предната част на пробката (B) чрез развинтване на два винта.

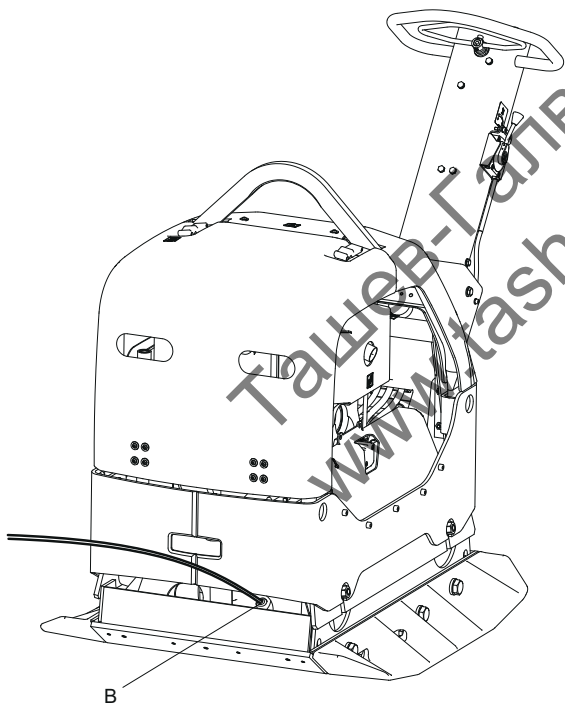

7. Освобождаване на пробката (B) и добавяне на смукателна тръба и източване на маслото.
8. Почистете уплътнителните повърхности.
9. Напълнете машината с масло.
10. Завинтете пробката (B) и фиксирайте металния лист чрез завинтване на винтовете.

### Хидравлична система, смяна на хидравличното масло

1. Извадете масломерната пръчка (A).

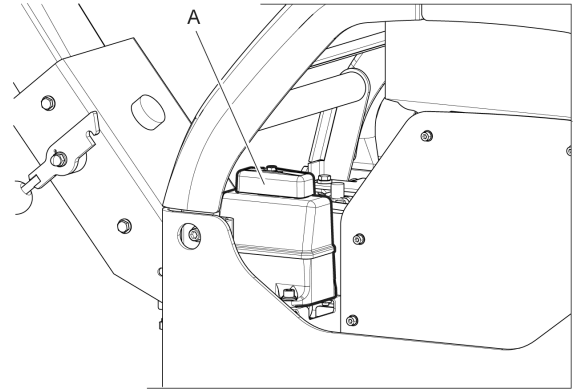

2. Използвайте смукателна тръба за масло, за да изпразните хидравличното масло от резервоара.

3. Почистете отвора на резервоара и филтъра (B) на отдушника.

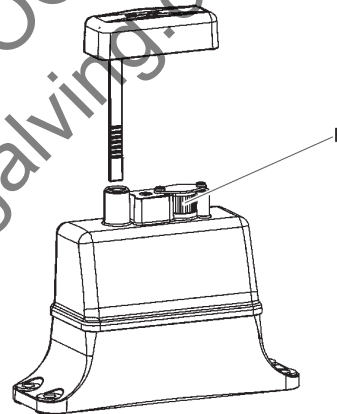

4. Напълнете с ново хидравлично масло.
5. Поставете отново масломерната пръчка (A).

### Изхвърляне

Една употребявана машина трябва да бъде третирана и да се изхвърля по такъв начин, че възможно най-голяма част от материала да може да бъде рециклирана и всяко отрицателно въздействие върху околната среда да се запазва възможно най-ниско и в съответствие с местните ограничения.

Преди да се депонира една задвижвана с гориво машина, тя трябва да бъде изпразнена и почистена от всички масла и горива. С останалите масло и гориво трябва да се борави по начин, който не оказва неблагоприятно въздействие върху околната среда.

Винаги изпращайте употребяваните филтри и източените останки от масло и гориво за екологично правилно изхвърляне.

## Съхранение

- ◆ Изпразнете резервоара за гориво преди съхраняване на машината.
- ◆ Почиствайте машината.
- ◆ Почистете въздушния филтър.
- ◆ Избършете всякакви масло и прах, които са се натрупали по гумените части.
- ◆ Покрийте машината и я съхранявайте в суха и без прах зона.

Ташев-Галвинг ООД  
[www.tashev-galving.com](http://www.tashev-galving.com)

# Технически данни

## Данни на машината

	Hatz, ръчно стартиране	Hatz, електрическо стартиране	Hatz EPA, електрическо стартиране
<b>Двигател</b>			
Тип	Hatz 1 D81Z, 4-тактов	Hatz 1 D81Z, 4-тактов	Hatz 1 D81Z, 4-тактов
Мощност, кВт (к.с.)	9,2 (12,3)	9,2 (12,3)	9,2 (12,3)
Номинални обороти, об/мин	2 550	2 550	2 550
<b>Работни показатели</b>			
Работна скорост, м/мин (фута/мин)	30 (98,4)	30 (98,4)	30 (98,4)
Максимален наклон, °	20	20	20
<b>Данни за уплътняване</b>			
Честота на вибрациите, Хц (об/мин)	69 (4 140)	69 (4 140)	69 (4 140)
Центробежна сила, кН (фнт.ф.)	65 (14 612)	65 (14 612)	65 (14 612)
Амплитуда, мм (инча)	2,4 (0,064)	2,4 (0,064)	2,4 (0,064)
<b>Вместимости за течности</b>			
Горивен резервоар, литра (кварти)	7,0 (7,40)	7,0 (7,40)	7,0 (7,40)
Картер, литра (кварти)	2,0 (2,11)	2,0 (2,11)	2,0 (2,11)
Хидравлична течност, литра (кварти)	1,0 (1,06)	1,0 (1,06)	1,0 (1,06)
Ексцентриков елемент, литра (кварти)	0,7 (0,74)	0,7 (0,74)	0,7 (0,74)
<b>Греси</b>			
Моторно масло	Atlas Copco IMPACT-OIL или Atlas Copco PAROIL E Mission Green		
Масло за ексцентриковия елемент	Atlas Copco IMPACT-OIL или Atlas Copco PAROIL E Mission Green		
Хидравлична течност	Shell Tellus S2 V32		
Биологична хидравлична течност	Shell Naturelle HFEX 46		
Гориво	Hatz. Използвайте дизелово гориво, което е в съответствие с EN 590 или DIN 51601.		
Разход на гориво, литра/час (кварти/час)	1,8 (1,9)	1,8 (1,9)	1,8 (1,9)
<b>Електрическа система</b>			
Тип акумулаторна батерия	-	Оловно-кисела акумулаторна батерия	Оловно-кисела акумулаторна батерия
Напрежение на акумулаторната батерия	-	12V/48Ah	12V/48Ah
Алтернатор, тип	-	С магнитен пръстен, монтиран на маховика на двигателя	С магнитен пръстен, монтиран на маховика на двигателя
Капацитет на алтернатора (W)	-	350	350
Двигател на стартера	-	12 В/2,0 кВт	12 В/2,0 кВт
Тип лампа, налягане на маслото	-	Светодиод, червен, 12 В/16 мА	Светодиод, червен, 12 В/16 мА
Тип лампа, работа	-	Светодиод, червен, 12 В/16 мА	Светодиод, червен, 12 В/16 мА
Реле за зареждане	-	12 В	12 В
<b>Тегла</b>			
Тегло, основна плоча за удължения, кг (фнт)	447 (985,5)	467 (1 029,6)	496 (1 093,5)
Работно тегло по EN500, основна плоча за удължения, кг (фнт)	449,5 (991)	469,5 (1 035,1)	498,5 (1 099)
<b>Тегла, принадлежности</b>			

	Hatz, ръчно стартиране	Hatz, електрическо стартиране	Hatz EPA, електрическо стартиране
2 бр. удължители за машина, 2 x 150 мм (5,9 инча) кг (фнт)	40 (88,2)	40 (88,2)	40 (88,2)
Комплект за павиране, ширина 750 мм, кг (фнт)	10 (22)	10 (22)	10 (22)
Комплект за павиране, ширина 850 мм, кг (фнт)	11 (24,6)	11 (24,6)	11 (24,6)

## Изложение на декларацията за шум и вибрации

Гарантирано ниво на акустична мощност **L<sub>w</sub>** съгласно EN ISO 3744 в съответствие с Директива 2000/14/ЕО.

Ниво на звуково налягане **L<sub>p</sub>** съгласно EN ISO 11201, EN 500-4.

Стойност на вибрациите, определена съгласно EN 500-4. Вижте таблица „Данни за шум и вибрации“ за стойностите и др.

Тези декларираны стойности са получени от лабораторни типови изпитвания в съответствие с посочената директива или стандарти и са подходящи за сравнение с декларираните стойности на други машини за изпитване в съответствие с тази директива или стандарти. Тези декларираны стойности не са подходящи за използване при оценки на риска и стойностите, измерени в индивидуалните работни места, може да бъдат по-високи. Действителните стойности на експозиция и рискът от увреждане, изпитвани от един потребител, са уникални и зависят от начина, по който работят потребителите, в какъв материал се използва машината, както и от времето на експозиция и физическото състояние на потребителя и състоянието на машината.

Ние, Construction Tools EOOD, не можем да бъдем подвеждани под отговорност за последствията от използването на декларираните стойности, а не на стойностите, отразяващи действителната експозиция при индивидуална оценка на риска в ситуация на работното място, върху която нямаме контрол.

Тази машина може да доведе до синдром на вибрации, предавани на системата ръка-рамо, ако нейната употреба не се управлява адекватно. Ръководство на ЕС за управление на вибрациите, предавани на системата ръка-рамо, може да бъде намерено на адрес <http://www.humanvibration.com/humanvibration/EU/VIBGUIDE.html>

Препоръчваме програмата за здравно наблюдение за откриване на ранни симптоми, които могат да свързани с излагането на въздействие на вибрации, така че процедурите за управление да могат да бъдат променени, за да се помогне за предотвратяване на бъдещо увреждане.

## Данни за шум и вибрации

Тип	Шум			Вибрации	
	Декларираны стойности			Декларираны стойности	
	Звуково налягане	Звукова мощност		Стойности за трите оси	
	EN ISO 11201	2000/14/ЕО		EN 500-4	
	L <sub>p</sub> в ухото на оператора	L <sub>w</sub> гарантирани дБ(А) спрямо 1рW	L <sub>w</sub> измерени дБ(А) спрямо 1рW	м/сек <sup>2</sup> стойност	разрешени работни часа/ден
LG 504 с електрическо стартиране	96	109	108	2,5	8

Разрешените работни часове на ден се изчисляват по стойността за действия от 2,5 м/сек<sup>2</sup> съгласно 2002/44/ЕО.

## Неопределености, стойност на звука

Неопределености, стойност на звука		
Тип	$K_{wa}$ дБ(А)	$K_{pa}$ дБ(А)
LG 504 с електрическо стартране	1,5-2,5	2,5-3,0

Коефициент на неопределеност за настилка от чакъл.

Ташев-Галвинг ООД  
[www.tashev-galving.com](http://www.tashev-galving.com)



## Размери (без удължителите)

мм (инча)

\*Зона на контакт, м<sup>2</sup> (кв. фута).

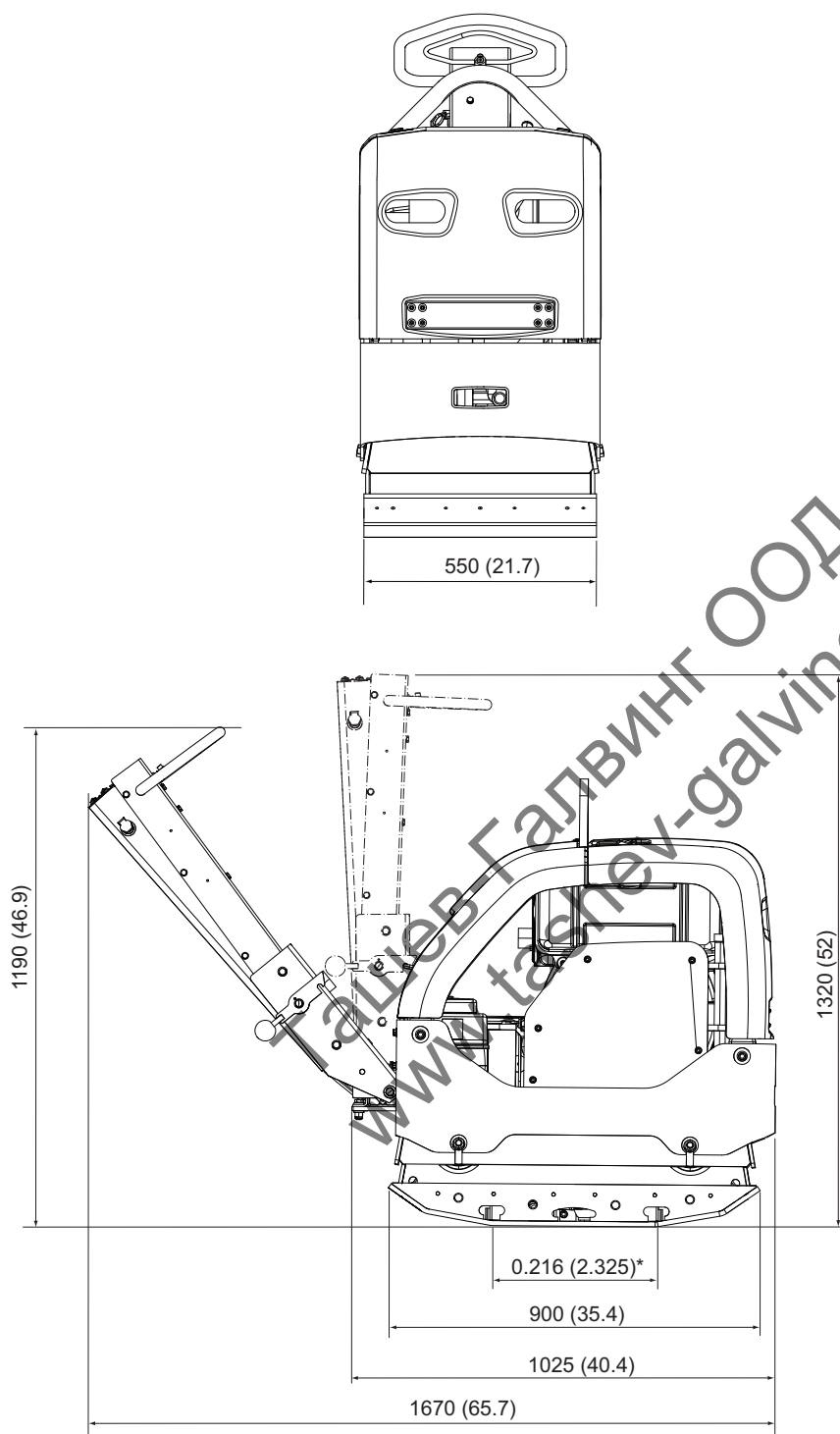

## Размери (с удължителите)

мм (инча)

\*Зона на контакт, м<sup>2</sup> (кв. фута).

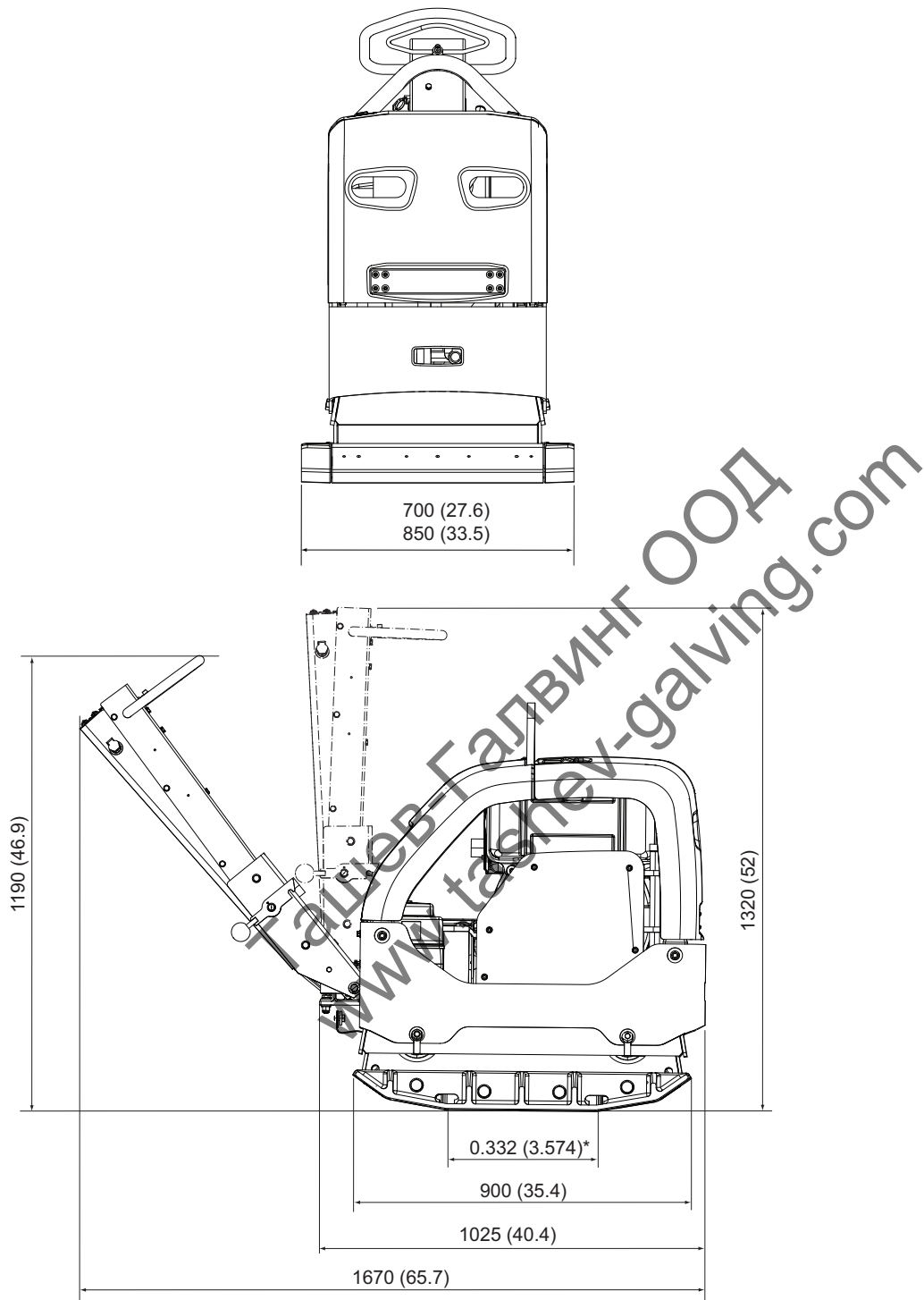

## Декларация за съответствие на ЕО

### Декларация на ЕО за съответствие (Директива на ЕО 2006/42/ЕО)

Ние, Construction Tools EOOD, декларираме, че изброените по-долу машини са в съответствие с разпоредбите на Директиви 2006/42/ЕО (Директива за машините) и 2000/14/ЕО (Директива за шума) и хармонизираните стандарти, посочени по-долу.

Машини	Гарантирано ниво на звукова мощност [дБ(А)]	Измерено ниво на звукова мощност [дБ(А)]
LG 504 с електрическо стартиране	109	108

Приложени са следните хармонизирани стандарти:

- ◆ EN500-1 +A1
- ◆ EN500-4

Приложени са следните други стандарти:

- ◆ 2000/14/ЕС, Приложение VIII
- ◆ 2004/108/ЕС

Нотифициран орган за директива:

Mira, NoBo no.0888  
 Watling Street  
 Nuneaton  
 Warwickshire  
 CV10 0TU  
 UK

Упълномощен представител за техническата документация:

Emil Alexandrov  
 Construction Tools EOOD  
 7000 Rouse  
 Bulgaria

Генерален Директор:

Stijn Verherstraeten

Производител:

Construction Tools EOOD  
 7000 Rouse  
 Bulgaria

Място и дата:

Rouse, 2015-11-24

Ташев-Галвинг ООД  
[www.tashev-galving.com](http://www.tashev-galving.com)

Ташев-Галвинг ООД  
[www.tashev-galving.com](http://www.tashev-galving.com)

Неправомерното използване и копиране на съдържанието, дори и под формата на извлечение, е забранено. Това важи особено за стокови марки, обозначение на модели, номера на части и чертежи.

© 2016 Construction Tools EOOD | No. 9800 1721 16 | 2016-04-07

**Atlas Copco**

[www.atlascopco.com](http://www.atlascopco.com)